



WinDialog

Manuale d'uso / User's Manual / Bedienungsanleitung
Manuel d'utilisateur / Manual de Usuario

40 – 40 Plus – 55 Plus – 65 Plus



Microsoft, Windows, and the Windows logo are trademarks, or registered trademarks of Microsoft Corporation in the United States and/or other countries.

I MANUALE OPERATIVO

Vi ringraziamo per la scelta del nostro prodotto

La ditta costruttrice è prettamente specializzata nello sviluppo e nella produzione di gruppi statici di continuità (UPS). Gli UPS di questa serie sono prodotti di alta qualità, attentamente progettati e costruiti allo scopo di garantire le migliori prestazioni.

Il presente UPS è realizzato in configurazione LINE INTERACTIVE - AVR - STEP WAVE.

Questo manuale contiene le istruzioni dettagliate per l'uso e l'installazione dell'UPS. Per ottenere il massimo delle prestazioni dalla Vostra apparecchiatura, vogliate leggere e seguire attentamente le istruzioni ivi descritte. **Conservare il presente manuale vicino all'UPS.**

© E' vietata la riproduzione di qualsiasi parte del presente manuale anche se parziale salvo autorizzazione della ditta costruttrice. Per scopi migliorativi, il costruttore si riserva la facoltà di modificare il prodotto descritto in qualsiasi momento e senza preavviso.

NORME DI SICUREZZA

La presa di rete cui l'UPS è collegato deve essere dotata di connessione di terra.

All'interno di questa apparecchiatura vi sono tensioni potenzialmente pericolose, anche con UPS spento. Tutte le riparazioni dovranno essere effettuate esclusivamente da personale autorizzato.

La presa di uscita dell'UPS potrebbe essere in tensione anche quando l'UPS non è collegato alla rete.

In caso di mancanza di rete (funzionamento dell'UPS in emergenza), non staccare il cordone di alimentazione per garantire la continuità di terra all'utenza collegata.

Evitare che liquidi e/o altri corpi estranei entrino nell'UPS.

Poiché il cordone di alimentazione dell'UPS è inteso come dispositivo di sezionamento, la presa di rete cui l'UPS è collegato e/o il retro dell'UPS devono essere accessibili e facilmente scollegabili.

In condizioni di pericolo e/o per scollegare l'UPS dalle sorgenti di energia, rete e batterie, sconnettere il cordone di alimentazione dalla presa di rete o dal retro dell'UPS e spegnere tramite il pulsante OFF.

L'UPS genera una corrente di dispersione di circa 0,5 mA. Per garantire il limite massimo della corrente di dispersione di 3,5 mA assicurarsi che il carico abbia una corrente di dispersione massima di 3 mA.

Sostituire i fusibili SOLO con altri fusibili dello stesso tipo.

Le batterie sostituite vanno considerate RIFIUTO TOSSICO e trattate di conseguenza.

Non buttare le batterie sul fuoco : possono esplodere.

Non tentare di aprire le batterie : sono prive di manutenzione. Inoltre l'elettrolita è pericoloso per la pelle e per gli occhi, e può risultare tossico.

Utilizzare l'UPS all'interno delle specifiche previste secondo quanto prescritto dal presente manuale d'uso.

GB OPERATING MANUAL

We thank you for having chosen our product

The manufacturer is particularly specialized in the development and production of Uninterruptible Power Supply (UPS). These UPS system are high quality products, carefully designed to meet the highest performance standards.

This UPS has been built according to the LINE INTERACTIVE - AVR - STEP WAVE configuration.

This user's manual contains detailed instructions on UPS operation and care. In order to get the best performance from your UPS, please read and follow carefully the instructions described in the following pages. **It is recommended that you keep this manual beside your equipment.**

© No part of this manual may be reproduced in any way without the approval of the manufacturer. Data and drawings are subject to changes without notice and without obligation on the manufacturer's.

SAFETY REGULATIONS

This equipment should be operated by any individuals with no previous training.

The mains socket to which the UPS is connected must be grounded.

Dangerous voltage may be present in this device even while the UPS is off.. All repairs must be carried out by authorized staff only.

The output socket of the UPS could be powered even when the UPS is not connected to the mains.

In case of mains failure (battery mode), do not disconnect the input cable from mains so to ensure the earth connection to the loads supplied.

Do not let liquids and/or other foreign bodies into the UPS.

As the mains cable of the UPS is considered to be a sectioning device, the mains socket to which the UPS is connected and/or the rear of the UPS must be accessible and easy to disconnect.

With mains voltage present and the UPS is connected to the mains (even with the UPS off), there are potentially dangerous voltages inside the UPS.

Under conditions of danger and/or to disconnect the UPS from the energy sources, (the mains and batteries), unplug the mains cable from the mains socket or the rear of the UPS, and power it off using the OFF button.

Attention, hazardous through electric shock. Also with disconnection of this unit from the mains, hazardous voltage still may be accessible through supply from battery. The battery supply should be therefore disconnected in the plus and minus pole at the quick connectors of the battery when maintenance or service work inside the UPS is necessary.

The UPS generates a leakage current of about 0,5 mA. "With the installation of this equipment it should be prevented, that the sum of the leakage current of the UPS an the connected consumer exceeds 3.5mA."

Replace the fuses ONLY with other fuses of the same type.

Replaced batteries are to be considered TOXIC WASTE and handled accordingly.

When replacing the batteries, use the same number and the following type of batteries.

Do not dispose of batteries in a fire, the battery may explode.

Do not open or mutilate the battery or batteries, released electrolyte is harmful to the skin and eyes.

A battery can present a risk of electric shock and high short circuit current. The following precaution should be observed when working on batteries

- Remove watches, rings or other metal objects.
- Use tools with insulated handles.

Use the UPS in accordance with the specifications shown in the technical characteristics table.

Note: There is no guarantee that interference to radio/TV will not occur in a particular installation. If this UPS causes interference to radio or television reception, which can be determined by turning the UPS off and on, the user is encouraged to try to correct the interference by one or more of following measures:

- connect the equipment to an outlet on a circuit different from that to which the receiver is connected***
- increase the separation between the equipment and the receiver***
- reorient the receiving antenna***

D BEDIENUNGSANLEITUNG

Wir danken Ihnen dafür, daß Sie unserem Produkt den Vorzug gegeben haben.

Die Herstellerfirma ist auf die Produktion von unterbrechungsfreien Stromversorgungen (USV) spezialisiert. Die USV-Geräte dieser Serie sind Hochqualitätsprodukte, mit Sorgfalt gebaut, um Höchstleistungen zu erbringen.

Diese USV-Geräte sind in folgender Konfiguration erhältlich: LINE INTERACTIVE - AVR - STEP WAVE. Das vorliegende Handbuch enthält detaillierte Anweisungen zu Betrieb und Aufstellung der USV-Geräte. Ihr Gerät erbringt Höchstleistungen, wenn Sie diese Anweisungen aufmerksam lesen und befolgen. **Das vorliegende Handbuch ist in der Nähe des USV-Geräts aufzubewahren.**

© Diese Bedienungsanweisung darf ohne Zustimmung des Herstellers auch auszugsweise nicht vervielfältigt werden. Änderung dervtechnischen Daten und Zeichnungen vorbehalten.

SICHERHEITSHINWEISE

Diese Geräte sollten durch Einzelpersonen ohne vorhergehende Schulung bedient werden

Die Steckdose, an der das Versorgungskabel der USV angeschlossen wird, muß geerdet sein.

Im Inneren der USV treten gefährliche Spannungen auf. Evtl. Reparaturarbeiten dürfen ausschließlich nur durch dafür ausgebildetes Personal vorgenommen werden.

Die Ausgangssteckdose der USV kann auch dann unter Spannung stehen, wenn die Netzversorgung der USV unterbrochen ist.

Es muß unbedingt darauf geachtet werden, daß keine Flüssigkeiten und/oder Fremdkörper in die USV gelangen.

Im Falle eines Netzausfalls (Batteriebetrieb) darf auf keinen Fall das Netzversorgungskabel von der USV abgetrennt werden. Nur so ist sichergestellt, daß der Verbraucher am Schutzleiter anliegt.

Da das Versorgungskabel der USV als Unterbrechungsvorrichtung gedacht ist, muß der Raum um die Netzsteckdose, an der die USV angeschlossen wird, und/oder die Rückseite der USV leicht zugänglich sein, um eine schnelle Stromunterbrechung zu ermöglichen-

Bei vorhandener Netzspannung und angeschlossenem Versorgungskabel sind im Inneren der USV ständig gefährliche Spannungen vorhanden.

In Gefahrensituationen und/oder wenn die Verbindung zwischen der USV und den Energie-quellen, d.h. zwischen Netz oder Batterie unterbrochen werden muß, sollte der Stecker des Versorgungskabels aus der Netzsteckdose oder aus der Steckdose an der Rückseite der USV gezogen und die OFF-Taste gedrückt werden.

Achtung: Stromstossgefahr. Auch mit der Trennung dieses Systems vom Stromnetz kann gefährliche Spannung noch zugänglich sein durch die Batterieversorgung. Daher sollte sie am Plus- und Minuspol von den Schnell-Steckverbindern der Batterie getrennt werden, wenn Wartungs- oder Servicearbeiten innerhalb der USV erforderlich sind.

Die USV erzeugt einen Leckstrom von 0,5 mA. Mit der Installation dieser Geräte soll verhindert werden, dass der gesamte Leckstrom einer USV und des angeschlossenen Verbrauchers 3,5mA übersteigt.

Die Sicherungen dürfen **AUSCHLIEßLICH** nur durch Sicherungen des gleichen Typs ersetzt werden

Bei den ausgetauschten Batterien handelt es sich um **GIFTIGEN SONDERMÜLL**, der entsprechend entsorgt werden muß. Beim Ersatz der Batterien dieselbe Anzahl und den folgenden Typ von Batterien benutzen

Keine Batterien bei Feuer benutzen, die Batterie kann explodieren.

Die Batterie oder Batterien nicht öffnen oder beschädigen, ausgelaufener Elektrolyt ist für Haut und Augen schädlich.

Eine Batterie kann ein Risiko darstellen, da Stromstossgefahr und hoher Kurzschlussstrom vorhanden sind.

Die folgenden Vorsichtsmassnahmen sollten beachtet werden, wenn man mit Batterien arbeitet:

- Uhren, Ringe oder andere Metallgegenstände abnehmen
- Werkzeuge mit isolierten Griffen benutzen.

Bedienungsanleitung enthaltenen Spezifikationen aufgeführt sind.

F MANUEL DE SERVICE

Nous vous remercions d'avoir choisi notre produit.

Le fabricant est essentiellement spécialisé dans l'élaboration et dans la production de groupes de continuité statiques (UPS). Les UPS de cette série sont des produits de haute qualité, conçus et fabriqués avec le plus grand soin, de façon à assurer les meilleures performances.

Cet ASI est réalisé avec LINE INTERACTIVE - AVR - STEP WAVE.

Ce manuel contient les instructions détaillées nécessaires à l'utilisation et à l'installation de l'UPS. Pour que votre appareil fournisse le meilleur de lui-même, veuillez consulter et respecter scrupuleusement les instructions qui y sont décrites. **Conserver ce manuel à proximité de l'UPS.**

© Toute reproduction même partielle de ce manuel est interdite sans autorisation préalable du fabricant. Le fabricant se réserve le droit de modifier sans préavis les caractéristiques et schémas repris dans ce manuel.

NORME DE SECURITE

La prise de secteur à laquelle l'ASI est branché, doit être fournie d'une connexion de mise à la terre.

Cet appareil contient des tensions potentiellement dangereuses, même lorsque l'ASI est éteint.. Toutes les réparations doivent être exclusivement effectuées par un personnel habilité.

La prise de sortie de l'UPS peut être sous tension même lorsque l'UPS n'est pas connecté au réseau.

En cas d'absence du réseau (fonctionnement de l'UPS sur batteries) ne pas débrancher le cordon d'alimentation afin d'assurer la continuité de la liaison de terre jusqu'à l'utilisation.

Eviter que des liquides et/ou autres substances étrangères ne pénètrent à l'intérieur de l'UPS.

Dans la mesure où le cordon d'alimentation de l'UPS sert de dispositif de sectionnement, la prise du réseau à laquelle l'UPS est relié et/ou la face arrière de l'UPS doivent rester accessibles et faciles à désactiver.

Lorsque le secteur est présent et que l'UPS est relié à ce dernier, l'UPS contient des tensions potentiellement dangereuses même s'il est éteint.

En cas de danger et/ou pour déconnecter l'UPS des sources d'énergie, à savoir, réseau et batteries, débrancher le cordon d'alimentation de la prise du réseau ou de la face arrière de l'UPS et éteindre à l'aide du bouton-poussoir OFF. L'UPS génère un courant de fuite d'environ 0,5 mA. Afin de maintenir la limite maximale du courant de dispersion à 3,5 mA, s'assurer que le courant maximum de dispersion de la charge soit de 3 mA.

Remplacer les fusibles UNIQUEMENT par des fusibles de même type.

Les batteries remplacées doivent être considérées comme DECHET TOXIQUE et traitées en conséquence.

Ne pas jeter les batteries au feu : elles risquent d'exploser.

Ne pas tenter d'ouvrir les batteries : Elles ne sont pas réparables. En outre, l'électrolyte est dangereuse aussi bien pour la peau que pour les yeux, et peut s'avérer toxique.

Utiliser l'UPS en respectant les spécifications reportées dans le tableau des caractéristiques techniques qui se trouve dans le présent manuel.

E MANUAL DE USO

Le agradecemos por la elección de nuestro producto.

La empresa constructora está especializada en el desarrollo y la producción de grupos estáticos de continuidad (UPS). Los UPS de esta serie son productos de alta calidad, atentamente proyectados y contruídos con la finalidad de garantizar las mejores prestaciones.

Este SAI es realizado en configuración LINE INTERACTIVE - AVR - STEP WAVE

Éste manual contiene las instrucciones detalladas para el uso y la instalación del UPS. Para obtener el máximo de las prestaciones de vuestro equipo, quiera Ud. leer y seguir atentamente las instrucciones aquí descriptas. **Conservar el presente manual en un lugar cercano del UPS.**

© Salvo autorización del constructor está prohibida la reproducción de cualquier parte del presente manual, aún en forma parcial. Los datos y diseños reportados pueden sufrir variaciones sin preaviso y no comprometen al constructor.

NORMAS DE SEGURIDAD

La toma de red a la cual el SAI es conectado debe ser equipada con conexión de tierra.

Al interior de este equipo hay tensiones potencialmente peligrosas, aún con el SAI apagado.. Todas las reparaciones deberán ser efectuadas exclusivamente por personal autorizado.

La toma de salida del UPS podría estar en tensión aún cuando el UPS no está conectado a la red.

En caso que el UPS està trabajando de batería, no desconectar el cable de red. De esta forma se continuará a garantizar la conexión a tierra a los aparados conectados.

Evitar que líquidos y/u otros cuerpos extraños entren en el UPS.

Ya que el cable de alimentación del UPS se entiende como un dispositivo de seccionamiento, la toma de red a la cual el UPS está conectado y/o la parte posterior del UPS deben ser accesibles y de fácil desconexión.

Con la red presente y el UPS conectado a la red, también si el UPS està apagado, se encuentran tensiones potencialmente peligrosas en el interior del UPS.

En condiciones de peligro y/o para desconectar el UPS de las fuentes de energía, red y baterías, desconectar el cable de alimentación de la toma de red o de la parte posterior del UPS y apagar a través del pulsador OFF.

El UPS genera una corriente de dispersión de aproximadamente 0,5mA. Para garantizar el límite máximo de la corriente de dispersión de 3,5mA, asegurarse que la carga tenga una corriente de dispersión máxima de 3mA.

Remplazar los fusibles SOLO con otros fusibles del mismo tipo

Las baterías remplazadas deben ser consideradas DESECHO TOXICO y tratadas por consecuente.

Nunca echar las baterías en el fuego : pueden exploder.

No intentar abrir las baterías : no llevan mantenimiento. Además el electrolita es peligroso para la piel y para los ojos y puede resultar tóxico.

Utilizar el SAI al interior de las especificaciones previstas según las instrucciones de este manual de empleo.

GR ΕΓΧΕΙΡΙΔΙΟ ΧΡΗΣΗΣ

Σας ευχαριστούμε για την επιλογή του προϊόντος μας

Ο κατασκευαστικός οίκος είναι εξειδικευμένος στην ανάπτυξη και στην παραγωγή στατικών συνόλων συνέχειας (UPS).

Τα UPS αυτής της σειράς αποτελούν προϊόντα υψηλής ποιότητας, σχεδιασμένα και κατασκευασμένα με ιδιαίτερη φροντίδα με σκοπό την εξασφάλιση των καλύτερων αποδόσεων.

Το παρόν UPS είναι κατασκευασμένο σε μορφοσηματισμό LINE INTERACTIVE - AVR - STEP WAVE.

Αυτό το εγχειρίδιο περιέχει τις λεπτομερείς οδηγίες για την χρήση και την εγκατάσταση του UPS. Για να επιτύχετε το μέγιστο των επιδόσεων της συσκευής σας, διαβάστε και ακολουθήστε προσεχτικά αυτές τις οδηγίες χρήσης. **Φυλάξτε αυτό το εγχειρίδιο κοντά στο UPS.**

(c) Απαγορεύεται η αναπαραγωγή οποιουδήποτε τμήματος του παρόντος εγχειριδίου έστω και σε μερική μορφή εξαιρέσει εξουσιοδότησης του κατασκευαστικού οίκου. Για λόγους βελτίωσης του προϊόντος, ο κατασκευαστής επιφυλάσσεται του δικαιώματος να τροποποιήσει το περιγραφόμενο προϊόν ανά πάσα στιγμή και άνευ προειδοποίησης.

ΚΑΝΟΝΕΣ ΑΣΦΑΛΕΙΑΣ

Η πρίζα δικτύου στην οποία θα συνδεθεί το UPS θα πρέπει να διαθέτει γείωση.

Στο εσωτερικό αυτής της συσκευής υπάρχουν τάσεις ιδιαίτερα επικίνδυνες, ακόμα και όταν τα UPS είναι σβηστά. Όλες οι επιδιορθώσεις θα πρέπει να εκτελούνται αποκλειστικά και μόνο από προσωπικό εξουσιοδοτημένο.

Η πρίζα εξόδου του UPS είναι δυνατόν να βρίσκεται υπό τάση ακόμα και όταν το UPS δεν είναι συνδεδεμένο στο δίκτυο ρεύματος.

Σε περίπτωση πτώσης του δικτύου ρεύματος (λειτουργία του UPS σε κατάσταση ανάγκης) μη αφαιρέσετε το καλώδιο τροφοδοσίας, για την εξασφάλιση της συνέχειας γείωσης της συνδεδεμένης συσκευής.

Αποφύγετε την εισαγωγή υγρών ουσιών ή και άλλων ξένων σωμάτων στο UPS.

Επειδή το καλώδιο τροφοδοσίας του UPS λαμβάνεται ως σύστημα κατάτμησης, η πρίζα του δικτύου στην οποία το UPS είναι συνδεδεμένο καθώς και το πίσω μέρος του UPS θα πρέπει να είναι προσβάσιμα και εύκολα αποσυνδεόμενα.

Σε περίπτωση κινδύνου ή και για να αποσυνδέσετε το UPS από πηγές ενέργειας, δίκτυα και συσσωρευτές, αποσυνδέστε το καλώδιο τροφοδοσίας από την πρίζα δικτύου ρεύματος ή από το πίσω μέρος τους UPS και σβήσετε δια του πλήκτρου OFF.

Το UPS δημιουργεί ένα ρεύμα διαρροής 0,5 mA. Για την εξασφάλιση του μέγιστου ορίου ρεύματος διαρροής 3,5 mA βεβαιωθείτε ότι το φορτίο διαθέτει ένα ρεύμα μέγιστης διαρροής 3 mA.

Αντικαταστήσετε τις ασφάλειες MONO με άλλες ασφάλειες του ίδιου τύπου.

Οι συσσωρευτές που έχουν αντικατασταθεί θεωρούνται ΤΟΞΙΚΑ ΑΠΟΒΛΗΤΑ και αντιμετωπίζονται κατά τον πρόπονα τρόπο.

Μην πετάξετε τους συσσωρευτές στη φωτιά: υπάρχει κίνδυνος να εκραγούν.

Μην προσπαθήσετε να ανοίξετε τυς συσσωρευτές: δεν συντηρούνται. Επίσης, ο ηλεκτρολύτης είναι επικίνδυνος στο δέρμα και στα μάτια, και μπορεί να είναι επίσης τοξικός.

Χρησιμοποιήστε το UPS εντός των πλαισίων των προβλεπομένων προδιαγραφών του παρόντος εγχειριδίου χρήσης.

S BRUKSANVISNING

Vi tackar dig för valet av vår produkt.

Tillverkaren är specialiserad på utveckling och produktion av reservströmkällor (UPS). Denna serie av UPS består av produkter av hög kvalitet, noggrant konstruerade och tillverkade för att garantera bästa möjliga prestanda. Denna UPS är tillverkad med konfigurering för LINE INTERACTIVE - AVR - STEP WAVE.

Denna bruksanvisning innehåller detaljerade anvisningar för installering och användning av UPS. För att erhålla maximala prestationer från din apparat ska bruksanvisningen läsas och följas noggrant. **Förvara denna bruksanvisning i nära anslutning till UPS.**

© All reproduktion, även delvis, av denna bruksanvisning är förbjuden utan tillverkarens samtycke. Tillverkaren förbehåller sig rätten att förändra produkten med avsikt att förbättra produkten.

SÄKERHETSFÖRESKRIFTER

Vägguttaget som apparaten ansluts till ska vara jordanslutet.

Inuti denna apparat finns det spänningar som är mycket farliga, även då UPS är avstängd. Alla reparationer får endast utföras av auktoriserad personal.

Eluttaget för utgående ström på UPS kan vara spänningssatt även när UPS inte är kopplad till elnätet.

För att garantera en oavbruten jordanslutning får inte elsladden tas ut ur nätuttaget då nätströmmen är avbruten (vid nödfall med UPS aktiverad).

Undvik att vätskor och/eller andra främmande ämnen tränger in i UPS.

Eftersom nätsladden för UPS är avsedd som frånskiljare måste nätuttaget som UPS är ansluten till och/eller baksidan av UPS vara lättillgängliga och de måste vara enkla att koppla ur.

Vid fara och/eller för att koppla bort UPS från strömkälla, elnät och batteri ska nätsladden tas ur nätuttaget eller tas ur på baksidan av UPS och apparaten ska stängas av med tryckknapp OFF.

UPS genererar en läckström på cirka 0,5 mA. För att garantera en max. läckström på 3,5 mA måste du försäkra dig om att belastningen har en läckström på max. 3 mA.

Säkringar får ENDAST bytas ut mot säkringar av samma typ.

Utbytt batterier ska betraktas som GIFTIGT AVFALL och ska behandlas som sådana.

Släng inte batterierna på eld: de kan explodera.

Försök inte att öppna batterierna: de behöver inte underhållas. Dessutom är batterisyran farlig för huden och ögonen och kan vara giftig.

Använd UPS inom de användningsområden som den enligt bruksanvisningen är avsedd för.

NL BEDIENINGSHANDLEIDING

Wij wensen u van harte te bedanken voor uw keus voor een product van ons

De fabrikant is specifiek gespecialiseerd in de ontwikkeling en productie van statistische onderbrekingsvrije voedingsbeveiligers (UPS).

De UPS van deze serie zijn hoogwaardige, zorgvuldig ontworpen en gefabriceerde producten die de beste prestaties garanderen.

Deze UPS is ontwikkeld met de LINE INTERACTIVE - AVR - STEP WAVE configuratie.

Deze handleiding bevat gedetailleerde instructies voor het gebruik en de installatie van de UPS. Om verzekerd te zijn van de beste prestaties van uw apparatuur verzoeken wij U de instructies aandachtig door te lezen en uit te voeren. **Bewaar deze handleiding in de buurt van de UPS.**

© De gehele of gedeeltelijke verveelvoudiging van deze handleiding zonder toestemming van de fabrikant is verboden. Met het oog op productverbeteringen behoudt de fabrikant zich het recht voor om op elk gewenst moment en zonder kennisgeving vooraf wijzigingen op het product aan te brengen.

VEILIGHEIDSNORMEN

Het stopcontact waarop de UPS is aangesloten dient te zijn uitgerust met een aardaansluiting.

Binnenin het apparaat bevinden zich onderdelen met potentieel gevaarlijke spanningen, ook als de UPS is uitgeschakeld. Reparaties mogen dan ook uitsluitend door bevoegd personeel worden uitgevoerd.

Het uitgangstopcontact van de UPS kan ook onder spanning staan als de UPS niet is aangesloten op het elektriciteitsnet.

Bij een stroomuitval (werking van de UPS in een noodsituatie), mag de voedingskabel niet worden losgemaakt om een ononderbroken aardaansluiting van het aangesloten toestel te garanderen.

Zorg ervoor dat er geen vloeistoffen en/of andere voorwerpen in de UPS terecht komen.

Daar de voedingskabel van de UPS als sectie-inrichting fungeert moeten het voedingsstopcontact waarop de UPS is aangesloten en/of de achterkant van de UPS toegankelijk zijn en gemakkelijk kunnen worden losgekoppeld.

Bij gevaar en/of om de UPS van de energiebronnen, netwerk en accu's, los te koppelen, moet de voedingskabel uit het voedingsstopcontact of uit de achterkant van de UPS worden verwijderd en moet hij met behulp van de drukknop OFF worden uitgeschakeld.

De Ups levert een lekstroom van circa 0,5 mA. Om verzekerd te zijn van de maximale limiet van de lekstroom van 3,5 mA moet ervoor worden gezorgd dat de belasting een maximale lekstroom heeft van 3 mA

Vervang de zekeringen UITSLUITEND met andere vergelijkbare zekeringen.

De vervangen accu's zijn GIFTIG AFVAL en moeten als zodanig worden behandeld.

Gooi de accu's nooit in het vuur: ze zouden kunnen exploderen.

Probeer nooit om de accu's te openen: zij zijn vrij van onderhoud. De elektrolyt is gevaarlijk voor huid en ogen en kan giftig blijken.

De UPS overeenkomstig de voorschriften van deze bedieningshandleiding gebruiken binnen de beperkingen van de voorziene specificaties.

P MANUAL OPERACIONAL

Agradecemos-lhes por terem escolhido o nosso produto

O fabricante é especializado no desenvolvimento e na produção de fontes de alimentação não-interrompíveis (UPS).

As UPS desta série são produtos de alta qualidade, acuradamente projectadas e fabricadas, a fim de garantir os melhores desempenhos.

O presente UPS é realizada na configuração LINE INTERACTIVE - AVR - STEP WAVE.

Este manual contém as instruções detalhadas para o uso e instalação da UPS. Para obter o melhor desempenho do seu aparelho, queira ler e seguir cuidadosamente as instruções aqui contidas. **Conservar o presente manual próximo a UPS.**

© É proibida a reprodução de qualquer parte do presente manual, mesmo se parcial, salvo autorização do fabricante. Para fins de melhoria, o fabricante reserva-se o direito de modificar o produto descrito a qualquer momento e sem aviso prévio.

NORMAS DE SEGURANÇA

A tomada de rede à qual está ligado a UPS deve ser dotada de ligação à terra.

Na parte interna deste aparelho há tensões potencialmente perigosas, mesmo com a UPS desligada. Todas as reparações deverão ser feitas exclusivamente por pessoal autorizado.

A tomada de saída da UPS pode ficar com tensão mesmo quando a UPS estiver desligada da rede.

Em caso de falta de alimentação eléctrica (funcionamento da UPS em emergência), não desligar o fio de alimentação para poder garantir a continuidade de terra ao aparelho ligado.

Evite que líquidos e/ou outros corpos estranhos entrem na UPS.

Visto que o fio de alimentação da UPS é considerado um dispositivo de corte, a tomada da rede à qual a UPS está ligada e/ou a parte posterior da UPS devem ficar acessíveis e fáceis de desligar.

Em condições de perigo e/ou para desligar a UPS das fontes de energia, rede e baterias, desligar o fio de alimentação da tomada da rede ou da parte posterior da UPS e desligar mediante o botão OFF.

A UPS gera uma corrente de dispersão de aproximadamente 0,5mA. Para garantir o limite máximo da corrente de dispersão de 3,5mA, certificarse de que a carga tenha uma corrente de dispersão máxima de 3 mA.

Substituir os fusíveis SOMENTE por outros fusíveis do mesmo tipo.

As baterias substituídas são RESÍDUOS TÓXICOS e devem ser tratadas como tais.

Não deite as baterias no fogo, pois podem explodir.

Não tente abrir as baterias, pois não é necessário fazer a manutenção. Para além disso, o electrólito é perigoso para a pele e para os olhos, e pode resultar tóxico.

Utilizar a UPS em conformidade com as especificações previstas segundo o quanto estabelecido no presente manual.

MANUALE D'USO

<u>CONTENUTO DELLA CONFEZIONE</u>	14
<u>DESCRIZIONE UPS</u>	14
<u>REQUISITI PER L'INSTALLAZIONE</u>	16
<u>INSTALLAZIONE</u>	16
<u>FUNZIONAMENTO</u>	17
<u>ALLARMI</u>	18
<u>PORTA INTERFACCIA COMPUTER (SOLO PER MODELLI 40 PLUS – 55 PLUS – 65 PLUS)</u>	19
<u>LOCALIZZAZIONE GUASTI</u>	20
<u>IMMAGAZZINAMENTO</u>	20
<u>CARATTERISTICHE TECNICHE</u>	21

CONTENUTO DELLA CONFEZIONE

- UPS
- N°2 cavi di uscita IEC-IEC
- N°1 cavo seriale 9pin (solo per modelli 40 Plus – 55 Plus – 65 Plus)
- N°1 cavo prolunga telefonica
- N°1 CD-ROM contenente i driver ed il software di gestione e monitoraggio UPS (solo per modelli 40 Plus – 55 Plus – 65 Plus)
- N°1 manuale d'uso

DESCRIZIONE UPS

VISTA FRONTALE

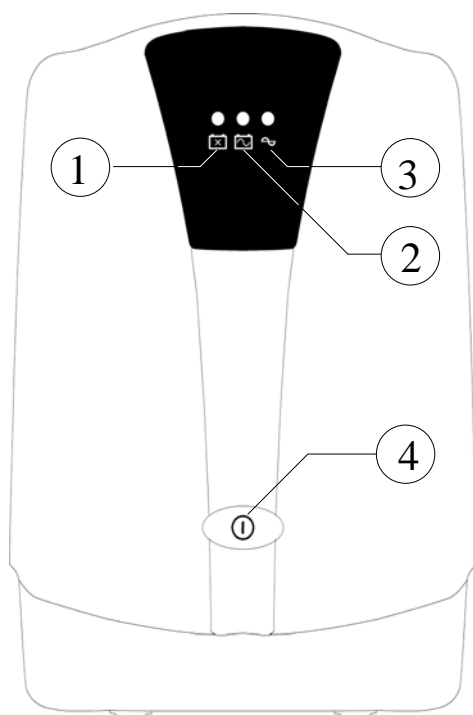

1 Indicatore di "SOSTITUZIONE BATTERIA" (LED ROSSO)

Questo LED si accende quando la batteria del Gruppo di Continuità non è più efficiente e deve essere sostituita (contattare l'assistenza tecnica) o in presenza di un sovraccarico.

2 Indicatore di "FUNZIONAMENTO BATTERIA " (LED giallo)

Questo LED si accende quando il Gruppo di Continuità alimenta i carichi tramite la batteria.

3 Indicatore di "LINEA NORMALE" (LED VERDE)

Questo LED si accende quando la tensione di alimentazione di linea è normale.

4 Interruttore "ON/OFF"

Premere questo interruttore per accendere o spegnere il Gruppo di Continuità.

VISTA POSTERIORE

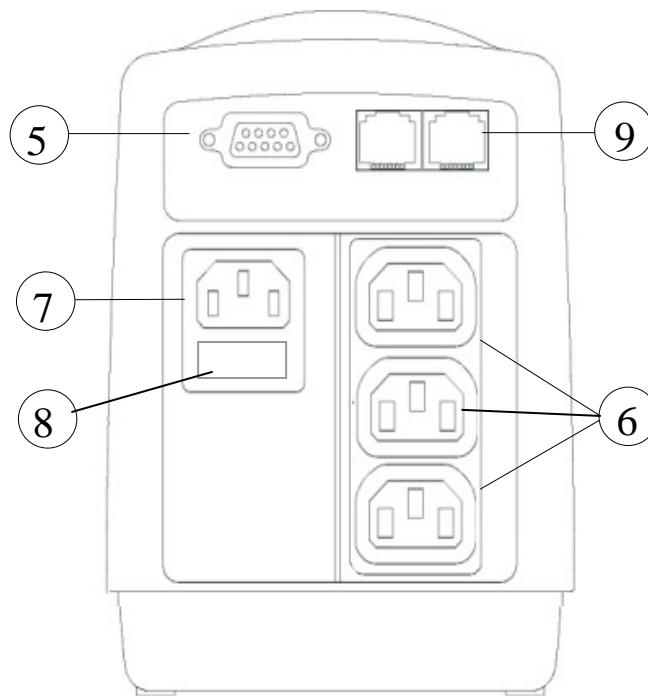

5 INTERFACCIA COMPUTER (solo per modelli 40 Plus – 55 Plus – 65 Plus)
Permette il collegamento ad un computer tramite interfaccia seriale RS232

6 PRESE DI USCITA

7 SPINA D'INGRESSO

8 FUSIBILE DI INGRESSO RETE

9 PROTEZIONE SOVRATENSIONI TEL./MODEM

Protezione contro le sovratensioni per le linee telefoniche e modem per garantire la connessione ai servizi telefonici ed internet in maggiore sicurezza.

REQUISITI PER L'INSTALLAZIONE

Installare l'UPS tenendo presente le seguenti indicazioni:

- L'UPS deve essere posizionato su di una superficie piana e stabile.
- Evitare di posizionare l'UPS in luoghi esposti alla luce diretta del sole o ad aria calda.
- Mantenere la temperatura ambiente tra 0°C e 40°C.
- L'umidità ambiente non deve superare il 90%.
- Evitare ambienti polverosi.
- Posizionare l'UPS ad almeno 5cm dalle pareti circostanti, allo scopo di lasciare libere le feritoie e permettere quindi una ventilazione adeguata.
- Evitare di porre l'UPS stesso o qualsiasi altro oggetto pesante sul cavo di alimentazione.
- Il cavo che collega il carico all'UPS deve avere una lunghezza max. di 10 mt.

INSTALLAZIONE

Ispezione

Ispezionare il Gruppo di Continuità al momento del ricevimento. L'imballaggio è riciclabile ed è stato studiato per un trasporto sicuro dell'UPS in condizioni normali di transito; consigliamo quindi di conservare lo stesso nel caso l'unità dovesse essere trasportata in futuro. In caso contrario smaltirlo in maniera idonea.

Collocazione

Installare il Gruppo di Continuità tenendo presente gli avvertimenti sopra citati nel paragrafo relativo ai requisiti di installazione.

Collegamento alla Rete

Per alimentare l'UPS, collegare la spina d'ingresso di alimentazione alla presa di rete.

N.B.: Il cavo di alimentazione non è incluso. Per il collegamento è possibile utilizzare il cavo di alimentazione del PC.

Caricare la batteria

Il Gruppo di Continuità effettua la ricarica la batteria ogni qualvolta viene collegato all'alimentazione di rete. Per un risultato ottimale, caricare la batteria per 6-8 ore al primo uso.

N.B. Nel modello Win Dialog 40 il caricabatterie funziona solo con UPS acceso (LED verde acceso)

Collegare i carichi

Inserire i carichi nelle prese di uscita sul retro del Gruppo di Continuità.

Attenzione: Non collegare una stampante laser, una fotocopiatrice o un fax laser al Gruppo di Continuità assieme ad altre periferiche del computer. Queste apparecchiature assorbono occasionalmente una quantità molto maggiore di energia rispetto a quando sono a riposo, cosa che potrebbe sovraccaricare il Gruppo di Continuità.

Collegamento dell'Interfaccia Computer (solo per modelli 40 Plus – 55 Plus – 65 Plus)

E' possibile collegare il Gruppo di Continuità alla porta seriale del PC per eseguire funzioni di monitoraggio e garantire un arresto del computer secondo procedura in caso di sospensione dell'alimentazione di corrente.

N.B.: Il collegamento dell'interfaccia computer è facoltativo, il Gruppo di Continuità funziona adeguatamente anche senza collegamento dell'interfaccia computer.

Collegamento alla protezione linee telefoniche/modem

E' possibile collegare una linea telefonica singola o una linea modem ai connettori previsti sul retro del Gruppo di Continuità per la protezione contro le sovratensioni. I connettori modulari RJ-45/RJ-11 sono compatibili con collegamenti di linee telefoniche singole di serie. Questo collegamento richiede una prolunga di cavo telefonico (fornita a corredo).

N.B.: Questo collegamento è facoltativo. La protezione linee telefoniche/modem funziona anche con UPS spento o scollegato da rete

Attenzione: Il dispositivo di protezione contro le sovratensioni della linea telefonica può risultare non funzionante se non installato correttamente. Accertarsi che la linea telefonica in uscita dalla parete sia inserita nel connettore contrassegnato con "IN" e che il dispositivo da proteggere (telefono, modem, ecc.) sia inserito nel connettore contrassegnato con "OUT".

Attenzione: Il dispositivo di protezione contro le sovratensioni è riservato all'uso in ambienti interni; evitare di collegare i fili del telefono durante un temporale.

N.B.:Questo dispositivo di protezione limita gli effetti dell'evento di sovratensione ma non garantisce la protezione assoluta.

FUNZIONAMENTO

Accensione

Dopo aver connesso il Gruppo di Continuità alla presa di rete, per accendere il Gruppo di Continuità premere l'interruttore di on/off, questo rimarrà premuto e si accenderà il LED di "LINEA NORMALE". Il Gruppo di Continuità può essere acceso anche in mancanza di rete

Spegnimento

Premere nuovamente l'interruttore di on/off, questo tornerà nella sua posizione di riposo e i LED di "LINEA NORMALE" o "FUNZIONAMENTO DA BATTERIA" si spegneranno.

Autodiagnosi "TEST DI BATTERIA" (via software) (solo per modelli 40 Plus – 55 Plus – 65 Plus)

Utilizzare l'autodiagnosi "TEST DI BATTERIA" (vedi guida del software incluso) per verificare le condizioni della batteria. In condizioni di normale alimentazione da rete e con batteria carica, eseguire il comando di "test batteria": il Gruppo di Continuità eseguirà la funzione di autodiagnosi.

N.B.: Durante l'autodiagnosi, il Gruppo di Continuità comanda brevemente l'alimentazione dei carichi da batteria.

Se l'autodiagnosi del Gruppo di Continuità si conclude con successo, esso si riporta sull'alimentazione da rete.

Se l'autodiagnosi fallisce, il Gruppo di Continuità si riporta immediatamente sull'alimentazione da rete e si accende il LED di sostituzione batteria. I carichi non vengono coinvolti. Mettere in carica la batteria per 6-8 ore e ripetere il test di autodiagnosi. Se il LED di sostituzione batteria rimane acceso, chiedere al distributore più vicino di provvedere alla sostituzione della batteria.

ALLARMI

"FUNZIONAMENTO DA BATTERIA" (Bip ogni 5 secondi)

In modalità di "FUNZIONAMENTO DA BATTERIA", il LED GIALLO si accende e il Gruppo di Continuità emette un allarme acustico. L'allarme cessa quando il Gruppo di Continuità ritorna in modalità di funzionamento di LINEA NORMALE.

"BATTERIA SCARICA" (Bip ogni secondo)

In modalità di "FUNZIONAMENTO DA BATTERIA", quando la batteria sta per scaricarsi, il Gruppo di Continuità emette un bip veloce finché il Gruppo di Continuità si arresta per batteria scarica o finché non viene ripristinata la modalità di funzionamento di LINEA NORMALE.

"SOVRACCARICO" (Bip molto veloce o continuo non tacitabile)

Quando il Gruppo di Continuità è in sovraccarico (i carichi collegati superano la massima capacità nominale), il Gruppo di Continuità emette un suono continuo per avvertire che è in corso una condizione di sovraccarico. Scollegare qualsiasi dispositivo non essenziale dal Gruppo di Continuità per eliminare il sovraccarico.

TACITAZIONE (via software) (solo per modelli 40 Plus – 55 Plus – 65 Plus)

Utilizzare il comando tacitazione "buzzer abilitato/disabilitato" (vedi guida in linea del software allegato) per silenziare l'UPS in funzionamento da batteria. La funzione di allarme acustico verrà riabilitata automaticamente ad ogni cambio di stato della macchina (Es.: quando il Gruppo di Continuità ritorna in modalità di funzionamento di LINEA NORMALE).

PORTA INTERFACCIA COMPUTER (solo per modelli 40 Plus – 55 Plus – 65 Plus)

La porta interfaccia computer ha le seguenti caratteristiche tecniche: fornisce sia l'RS-232 che la segnalazione a contatti. Il Gruppo di Continuità può inviare segnali di mancanza rete e di batteria scarica e ricevere il segnale di shut-down.

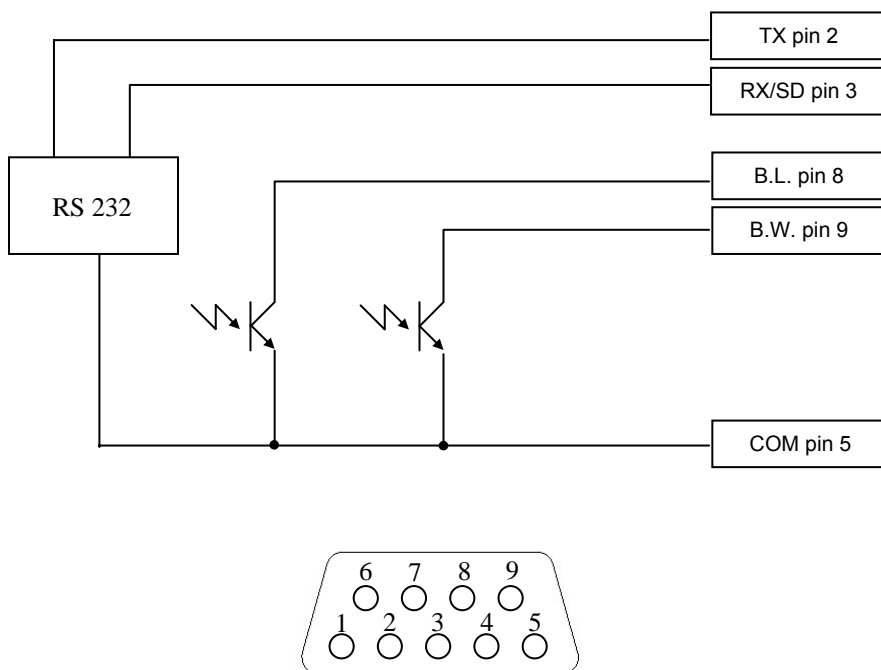

Sub D 9 pin femmina (connettore interfaccia computer)

- S.D.** = Ingresso segnale di shut-down: con UPS in funzionamento da batteria applicare un segnale positivo (+5÷15VDC) tra questo ingresso (pin 3) ed il comune (pin 5) per almeno 20sec. per effettuare lo spegnimento (shut-down).
- B.W.** = Contatto chiuso con UPS in funzionamento da batteria (max +30Vdc 10mA).
- B.L.** = Contatto chiuso con UPS in funzionamento da batteria in fine scarica (max +30Vdc 10mA).
- COM** = Comune

ATTENZIONE: utilizzare solo sistemi di monitoraggio del Gruppo di Continuità forniti o autorizzati dal fabbricante.

LOCALIZZAZIONE GUASTI

PROBLEMA	CAUSA POSSIBILE	MISURE DA ADOTTARE
L'UPS non si accende	L'interruttore "ON/OFF" non è stato premuto fino in fondo	Premere l' interruttore "ON/OFF" correttamente
	Guasto dell'UPS	Contattare l'assistenza tecnica
Gruppo di Continuità sempre in modalità batteria	Cavo di potenza allentato	Inserire a fondo il cavo di alimentazione nella presa di rete
	Fusibile di ingresso rete bruciato	Sostituire il fusibile
	Tensione di linea troppo alta, troppo bassa o black-out	Condizione normale
	Guasto dell'UPS	Contattare assistenza tecnica
Durata di funzionamento con batteria tampone troppo breve	Batteria non completamente carica	Mettere sotto carica il Gruppo di Continuità per almeno 6 ore
	Batteria danneggiata	Sostituire la batteria, contattare l'assistenza tecnica
Allarme sonoro sempre attivo	Sovraccarico	Eliminare i carichi non essenziali
LED rosso "batteria guasta" acceso	Guasto batteria	Sostituire la batteria, contattare l'assistenza tecnica

Nel caso si verificano problemi o malfunzionamenti diversi da quelli elencati oppure non si riesca ad effettuare le operazioni sopra descritte fare riferimento al servizio di assistenza tecnica allegando una documentazione completa del problema.

IMMAGAZZINAMENTO

Condizioni di immagazzinaggio

Conservare il Gruppo di Continuità coperto e in posizione orizzontale, in un luogo fresco e asciutto, con la batteria completamente carica. Prima della collocazione a magazzino, caricare il Gruppo di Continuità per almeno 6 ore. Spegnerne il Gruppo di Continuità e staccare tutti i cavi ad esso collegati.

Immagazzinaggio prolungato

Durante lo stoccaggio prolungato in ambienti la cui temperatura è compresa tra -15 e +20 °C, caricare la batteria del Gruppo di Continuità ogni 12 mesi.

Durante lo stoccaggio prolungato in ambienti la cui temperatura è compresa tra +20 e +30 °C, caricare la batteria del Gruppo di Continuità ogni 6 mesi.

Durante lo stoccaggio prolungato in ambienti la cui temperatura è compresa tra +30 e +45 °C, caricare la batteria del Gruppo di Continuità ogni 3 mesi.

CARATTERISTICHE TECNICHE

MODELLO Serie (codice tipo)		Win Dialog 40 USC1...	Win Dialog 40 Plus USC2...	Win Dialog 55 Plus USC2...	Win Dialog 65 Plus USC2...
INGRESSO	Tensione	230V +20%/ -25%			
	Frequenza	50 o 60Hz +/-5% (autoappresa)			
	Corrente massima	2.4 A	2.4 A	3.3 A	3.9 A
USCITA	Tensione (da batteria)	Step wave 230Vac +/-10%			
	Frequenza (da batteria)	50 or 60Hz +/-0.5% (autoappresa)			
	Regolazione di tensione AVR	AVR incrementa automaticamente la tensione di uscita del 17% se la tensione di ingresso scende dal -10% al -26% del valore nominale. AVR abbassa la tensione di uscita del 15% se la tensione di ingresso è dal +9% al +20% più alta del valore nominale			
	Tempo di intervento	6-8 ms tipici			
	Potenza nominale VA	400	400	550	650
	Potenza nominale W	240	240	330	400
PROTEZIONI E FILTRI	Filtro EMI/RFI	10dB at15MHz, 50dB at 30MHz			
	Protezione al sovraccarico e al corto circuito	Rete presente: Fusibile per protezione sovraccarico e corto circuito Da batteria: l'UPS si spegne dopo 30 secondi con carico compreso tra 100 ~ 110% del nominale, dopo 5 secondi se >110%, immediatamente in caso di corto circuito.			
BATTERIA	Tipo	Al piombo, ermetica, senza necessità di manutenzione			
	Modello	12V 7Ah	12V 7Ah	12V 7Ah	12V 9Ah
	Tempo di ricarica tipico	6-8 ore			
	Protezioni	protezione di scarica, indicatore di sostituzione batteria			
CARATTERISTICHE FISICHE	Peso netto (Kg)	5.8	5.9	6.2	6.5
	Peso con imballo (Kg)	6.1	6.3	6.5	6.9
	Dimensioni(mm) WxDxH	152x110x325 mm			
	Spina di ingresso	IEC 320-10A			
	Prese di uscita	N°3 x IEC 320-10A			
ALLARMI	Funzionamento da batteria	Segnale sonoro lento (circa 0.2Hz)			
	Batteria scarica	Segnale sonoro rapido (circa 1Hz)			
	Sovraccarico <110%	Segnale sonoro rapido (circa 1Hz)			
	Sovraccarico >110%	Suono continuo			
	Tacitazione buzzer	-	via software	via software	via software
INTERFACCIA	RS-232 Interfaccia	-	Porta comunicazione bi-direzionale		
	RS-232 protocollo	-	UPS Manufacturing: PSGPSE-0103		
CONFORMITA'	Sicurezza	EN 50091-1-1 e EEC direttive 73/23 e 93/68			
	EMC	EN 50091-2 cl.B e EEC direttive 89/336, 92/31 e 93/68			
CONDIZIONI AMBIENTALI (1)	Condizioni ambientali	6,000 metri max. altitudine, 0-90% umidità non condensante 0-40°C			
VARIE	Rumorosità	<40dBA (1m dalla sorgente)			

- (1) per prolungare la vita utile della batteria, mantenere una temperatura di esercizio/stoccaggio di 20-25°C e mantenere il collegamento alla rete per preservare la carica della batteria.

USER'S MANUAL

<u>PRESENTATION</u>	<u>24</u>
<u>INSTALLATION REQUIREMENTS</u>	<u>26</u>
<u>INSTALLATION</u>	<u>26</u>
<u>FUNCTIONING</u>	<u>27</u>
<u>ALARMS</u>	<u>28</u>
<u>COMPUTER INTERFACE PORT (ONLY FOR 40 PLUS – 55 PLUS – 65 PLUS MODELS)</u>	<u>29</u>
<u>LOCATING FAULTS</u>	<u>30</u>
<u>STORAGE</u>	<u>30</u>
<u>TECHNICAL SPECIFICATIONS</u>	<u>31</u>

CONTENTS OF THE PACKAGING

- UPS
- # 2 IEC-IEC output cables
- # 1 9 pin serial cable (only for 40 Plus – 55 Plus – 65 Plus models)
- # 1 telephone extension cable
- # 1 CD-ROM containing the drivers and the UPS management and monitoring software (only for 40 Plus – 55 Plus – 65 Plus models)
- # 1 User Manual

PRESENTATION

FRONT VIEW

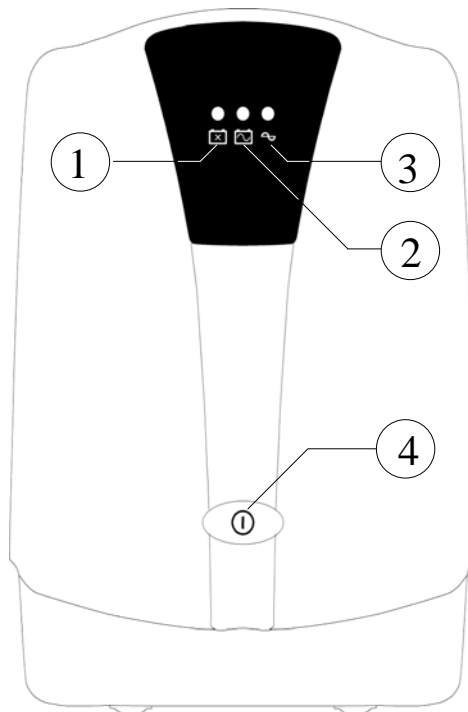

1 "REPLACE BATTERY" indicator (RED LED)

This LED comes on when the uninterruptible power supply (UPS) battery fails and must be replaced (call technical support) or for overload.

2 "BATTERY MODE " indicator (YELLOW LED)

This LED comes on when the UPS uses the battery to power loads.

3 "NORMAL LINE" indicator (GREEN LED)

This LED comes on when the line voltage is normal.

4 "ON/OFF" Switch

Press this switch to turn the UPS on and off.

REAR VIEW

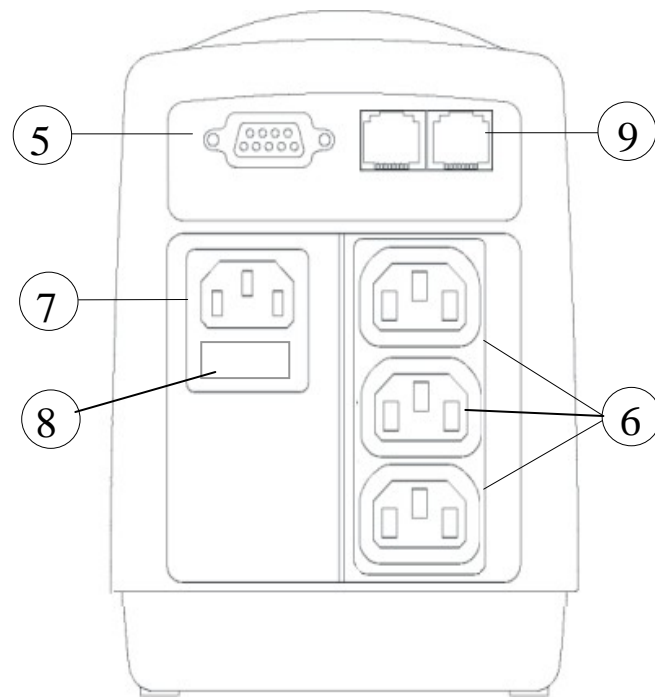

5 COMPUTER INTERFACE (only for 40 Plus – 55 Plus – 65 Plus models)
Allows connection to a computer via an RS232 serial interface.

6 OUTPUT PLUGS

7 INPUT PLUG

8 MAINS CONNECTION FUSE

9 DATA TRANSFER PROTECTION (only for telephone/modem surge protection)
Protection against overvoltage on telephone and modem lines so as to ensure a more safe connection to telephone and Internet services.

INSTALLATION REQUIREMENTS

Bear the following indications in mind when installing the UPS:

- The UPS must be placed on a flat and stable surface.
- Do not install the UPS in places exposed to direct sunlight or hot air.
- Ensure that the environmental temperature remains between 0°C and 40°C.
- Environmental humidity must not exceed 90%.
- Avoid dusty environments.
- Place the UPS at least 5cm from the surrounding walls so as to allow adequate air circulation.
- Ensure that the UPS or any other heavy object is not placed on the power cable.
- The cables that connect the loads to the UPS must be maximum 10 Mt long.

INSTALLATION

Inspection

Inspect the UPS on delivery. The packaging can be recycled and has been designed to guarantee safe transportation of the unit, so keep it for future use or dispose of it in the appropriate manner.

Installation

Install the UPS ensuring that all the installation requisites are respected.

Connection to the Mains

Connect the input power plug to the mains outlet.

N.B. : The power cable is not included. Use the PC power cable for the connection.

Charging the Battery

The UPS unit charges the battery every time it is connected to the mains. To ensure optimum results, charge the battery for 6 to 8 hours before use.

N.B. On the Win Dialog 40 model, the battery charger only works when the UPS unit is on (green LED on)

Connecting the loads

Plug the loads into the output sockets on the rear panel of the UPS.

Warning: Do not connect a laser printer, photocopier or laser fax to the UPS together with other computer peripherals as these units occasionally absorb a much greater amount of power than when they are in standby mode - an event which could overload the UPS.

Connection to the Computer Interface (only for 40 Plus – 55 Plus – 65 Plus models)

The UPS can be connected to the serial port of the computer so as to monitor and guarantee correct computer shutdown in the event of a power failure.

N.B.: Connection to the computer interface is optional. In fact, the UPS will function even if it is not connected to the computer interface.

Connect the telephone/modem lines

A single telephone or modem line may be connected to the jacks that protect against overvoltage on the rear of the UPS. The modular RJ-45/RJ-11 jacks are compatible with standard single telephone connections. Connection to the line protection jacks requires a telephone extension cable (supplied).

N.B.: The connection is optional. The telephone/modem line protection is effective even if the UPS is switched off or disconnected from the mains.

Warning: The overvoltage protection device for telephone lines may not work if it is not installed correctly. Make sure that the telephone wall cable is inserted in the connector marked "IN" and that the cable of the unit to be protected (telephone, modem, etc.) is inserted in the connector marked "OUT".

Warning: The overvoltage protection device is only for use in closed environments; do not connect telephone wires during a storm

N.B.: The protection device limits the effects of overvoltage, but does not guarantee total protection.

FUNCTIONING

Switching on

After connecting the UPS to the mains outlet, press the on/off switch to turn the UPS on. The switch will remain pressed and the "NORMAL LINE" LED will come on.

The UPS can be switched on even in the event of a power failure.

Switching off

Press the on/off switch again. It will return to the rest position and the "NORMAL LINE" or "BATTERY MODE" LED will go off.

Self Diagnostic "BATTERY TEST" (via software) (only for 40 Plus – 55 Plus – 65 Plus models)

Use the self-diagnostic battery test (refer to the enclosed software guide) to test the battery conditions. In normal power supply status and with charged batteries, run the "Test Battery" command. The UPS will perform the self-diagnostic test.

N.B.: During the test, the UPS will briefly power the loads from the batteries.

If the self-diagnostic test is completed successfully, the UPS will return to mains power after a few seconds.

If the test fails, mains power is restored immediately to the UPS and the "Replace batteries" LED comes on. The loads are not affected. Charge the battery for 6-8 hours and repeat the test. If the "Replace batteries" LED remains on, call the nearest distributor for replacement batteries.

ALARMS

“BATTERY Mode” (Beep every 5 seconds)

In “BATTERY mode”, the YELLOW LED comes on and the UPS sounds an audio alarm. This stops when the UPS starts operating in NORMAL LINE mode again.

"BATTERY LOW" (Beep every second)

In “BATTERY mode”, when the battery starts getting low, the UPS will sound a quick beep until it stops due to battery failure or until NORMAL Line mode is restored.

"OVERLOAD" (Fast or continuous beep that cannot be deactivated)

When an overload condition occurs on the UPS (connected loads exceed the maximum nominal capacity), a continuous beep will sound. Disconnect any non-essential devices to reduce the load.

SILENCE (via software) (only for 40 Plus – 55 Plus – 65 Plus models)

Use the “enable/disable buzzer” command (see the enclosed software guide) to silence the UPS in battery mode. The audio alarm will be automatically restored at each change of operating mode (e.g. when the UPS returns to NORMAL LINE mode).

COMPUTER INTERFACE PORT (only for 40 Plus – 55 Plus – 65 Plus models)

The computer interface port has the following technical characteristics: it provides both the RS-232 interface and contact type signals. The UPS can send power failure and battery failure signals and receive the shutdown signal.

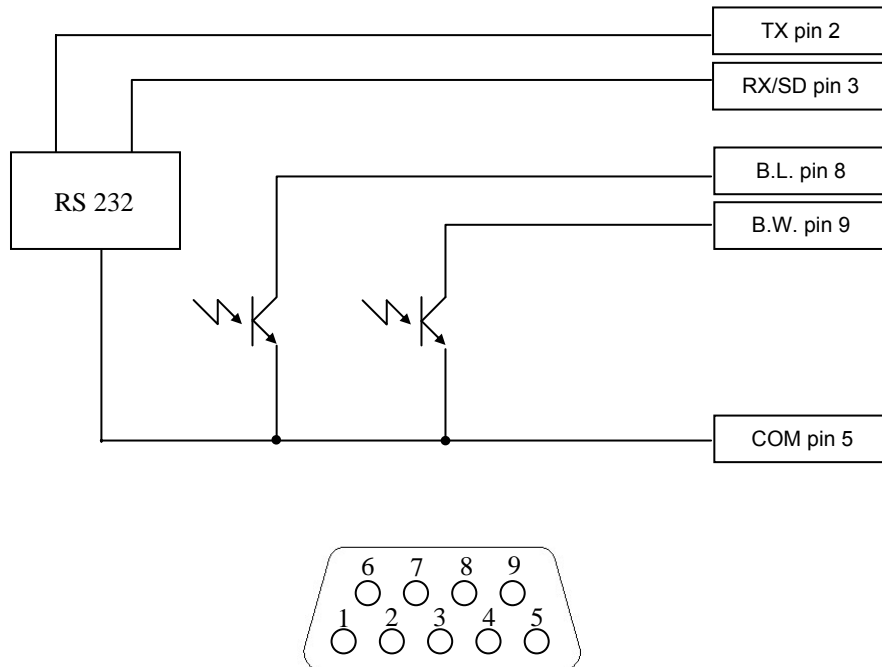

Sub D 9-pin female (computer interface) connector

S.D. = Input shutdown signal: when the UPS is operating in Battery Mode, apply a positive signal (+5÷15VDC) between this input (pin 3) and the common input (pin 5) for at least 20sec in order to shutdown the unit.

B.W. = Contact closed when the UPS is operating in battery mode (max +30Vdc 10mA).

B.L. = Contact closed when the UPS is operating off low batteries (max +30Vdc 10mA).

COM = Common

WARNING: only use the UPS monitoring system provided or systems recommended by the manufacturer.

LOCATING FAULTS

PROBLEM	POSSIBLE CAUSE	WHAT TO DO
The UPS will not switch on	The ON/OFF button was not pressed right down.	Press the ON/OFF button correctly.
	UPS failure	Call technical support
UPS always in battery mode	Loose power cable	Check that the power cable is firmly connected to the mains outlet
	Burnt mains fuse	Replace the fuse
	Line voltage too high, too low or black out	Normal condition
	UPS failure	Call technical support
Duration of the back-up battery too short	Battery not fully charged	Charge the UPS for at least 6 hours
	Battery is damaged	Replace the battery, call technical support
Continuous audio alarm	Overload	Disconnect non-essential loads
Red Battery Failure LED on	Battery failure	Replace the battery, call technical support

Should problems or malfunctions occur that are not listed above, or if the above operations cannot be performed, call technical support giving full details of any problems.

STORAGE

Storage Conditions

The UPS must be stored with a fully charged battery in a horizontal position and covered in a cool, dry environment. Prior to transfer to the warehouse, the UPS should be charged for at least 6 hours, then turned off and all cables removed.

Long-term storage

For prolonged storage in environments where the temperature varies between -15 and $+20^{\circ}\text{C}$, charge the UPS battery every 12 months.

For prolonged storage in environments where the temperature varies between $+20$ and $+30^{\circ}\text{C}$, charge the UPS battery every 6 months.

For prolonged storage in environments where the temperature varies between $+30$ and $+45^{\circ}\text{C}$, charge the UPS battery every 3 months.

TECHNICAL SPECIFICATIONS

MODEL Series (type code)		Win Dialog 40 USC1...	Win Dialog 40 Plus USC2...	Win Dialog 55 Plus USC2...	Win Dialog 65 Plus USC2...
INPUT	Capacity	230V +20%/ -25%			
	Frequency	50 or 60Hz +/-5% (auto sensing)			
	Maximum current	2.4 A	2.4 A	3.3 A	3.9 A
OUTPUT	Voltage (on battery)	Step wave 230Vac +/-10%			
	Frequency (on battery)	50 or 60Hz +/-0.5% (auto sensing)			
	Voltage Regulator AVR	AVR automatically increases the output voltage by 17% if the input voltage drops by 10%-26% below nominal. AVR decreases the output voltage by 15% if the input voltage increases by +9% -+20% above nominal.			
	Transfer time	Typically 6-8 ms			
	Nominal power VA	400	400	550	650
	Nominal power W	240	240	330	400
PROTECTION AND FILTERS	EMI/RFI Filter	10dB at15MHz, 50dB at 30MHz			
	Protection against overload and short circuits	Mains: Fuse for overload and short circuits Battery: the UPS shuts down after 30 seconds if the load is between 100 ~ 110% of the nominal, after 5 seconds if it exceeds 110%, or immediately in the event of a short circuit.			
BATTERY	Type	Lead acid, sealed, maintenance-free			
	Model	12V 7Ah	12V 7Ah	12V 7Ah	12V 9Ah
	Typical recharge time	6-8 hours			
	Protections	Protection against battery failure, battery replacement indicator			
PHYSICAL CHARACTERISTICS	Net Weight (Kg)	5.8	5.9	6.2	6.5
	Weight with packaging (Kg)	6.1	6.3	6.5	6.9
	Size (mm) WxDxH	152x110x325 mm			
	Input plug	IEC 320-10°			
	Output plugs	N°3 x IEC 320-10°			
ALARMS	Battery Mode	Slow audio signal (approx. 0.20Hz)			
	Battery failure	Fast audio signal (approx. 1Hz)			
	Overload <110%	Fast audio signal (approx. 1Hz)			
	Overload >110%	Continuous beep			
	Disabling buzzer	-	via software	via software	via software
INTERFACE	RS-232 Interface	-	Bi-directional communication port		
	RS-232 protocol	-	UPS Manufacturing: PSGPSE-0103		
CONFORMITY	Safety	EN 50091-1-1 and EEC specifications 73/23 and 93/68			
	EMC	EN 50091-2 cl.B and EEC specifications 89/336, 92/31 and 93/68			
ENVIRONMENTAL CONDITIONS (1)	Environmental Conditions	max. altitude 6,000 metres, 0-90% non condensing humidity 0-40°C			
OTHERS	Noise level	<40dBA (1m from source)			

(1) to prolong battery life, keep it connected to the mains so as to preserve the battery charge and at an operating/storage temperature of 20-25°C.

BEDIENUNGSANLEITUNG

<u>INHALT DES SATZES</u>	34
<u>DARSTELLUNG</u>	34
<u>ERFORDERNISSE FÜR DIE INSTALLATION</u>	36
<u>INSTALLATION</u>	36
<u>FUNKTIONSWEISE</u>	37
<u>ALARME</u>	38
<u>COMPUTER SCHNITTSTELLE (NUR FÜR DIE MODELLE 40 PLUS – 55 PLUS – 65 PLUS)</u>	39
<u>STOERUNGSEINGRENZUNG</u>	40
<u>EINLAGERUNG</u>	40
<u>TECHNISCHE EIGENSCHAFTEN</u>	41

INHALT DES SATZES

- USV
- Nr.2 Ausgangskabel IEC-IEC
- Nr.1 9 Pin Serielles Kabel (nur für die Modelle 40 Plus – 55 Plus – 65 Plus)
- Nr.1 Fernsprechverlängerungskabel
- Nr.1 CD-ROM, die die Driver und die USV Verwaltungs-und Überwachungssoftware enthält (nur für die Modelle 40 Plus – 55 Plus – 65 Plus)
- Nr.1 Betriebshandbuch

DARSTELLUNG

VORDERANSICHT

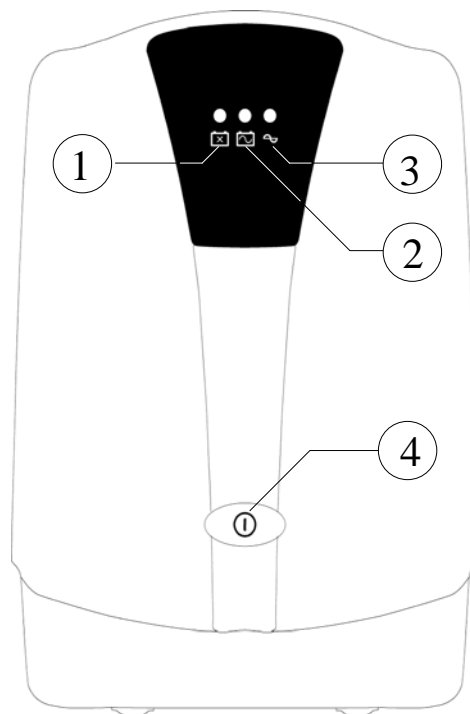

1 Anzeiger für "BATTERIE ERSETZEN" (rote LED)

Diese LED schaltet sich ein, wenn die Batterie des USV Systems nicht mehr leistungsfähig ist und ersetzt werden muss (mit dem Kundendienst Kontakt aufnehmen) oder für überlastet.

2 Anzeiger für "BATTERIEBETRIEB" (gelbe LED)

Diese LED schaltet sich ein, wenn das USV System die Last über die Batterie versorgt.

3 Anzeiger für "NORMALE SPEISELEITUNG" (grüne LED)

Diese LED schaltet sich ein, wenn die Anschlussspannung der Stromleitung normal ist.

4 "ON/OFF" Schalter

Diesen Schalter betätigen, um das USV System ein- oder auszuschalten.

RUECKANSICHT

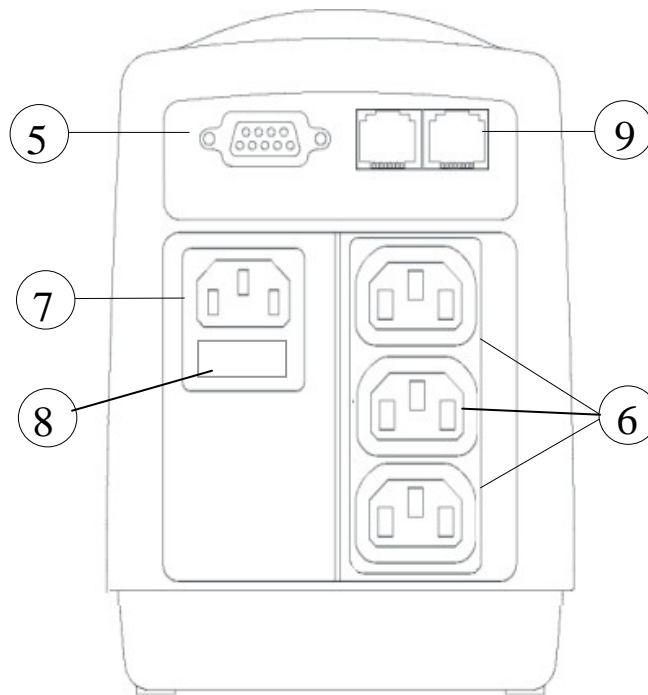

5 COMPUTER SCHNITTSTELLE (nur für die Modelle 40 Plus – 55 Plus – 65 Plus)
Ermöglicht den Anschluss an einen Computer über die serielle Schnittstelle RS232

6 AUSGANGSSTECKDOSEN

7 EINGANGSSTECKER

8 NETZEINGANGSSICHERUNG

9 DATENÜBERTRAGUNG SCHUTZ (nur für Telefon / Modem schwankung Schutz)
Schutz gegen Überspannungen für Telefonleitungen und Modem, um eine grössere Sicherheit für den Anschluss an Fernsprechdienste und Internet zu gewährleisten.

ERFORDERNISSE FÜR DIE INSTALLATION

Bei der Installation der USV sind folgende Angaben zu berücksichtigen:

- Die USV muss auf eine flache und stabile Oberfläche positioniert werden.
- Es ist zu vermeiden, die USV an Stellen zu positionieren, die dem direkten Sonnenlicht oder warmer Luft ausgesetzt sind.
- Die Raumtemperatur zwischen 0°C und 40°C halten.
- Die Raumfeuchtigkeit darf nicht über 90% liegen.
- Staubige Räume vermeiden.
- Die USV mindestens 5cm von den umgebenden Wänden entfernt positionieren, mit dem Ziel, die Schlitze freizulassen und daher eine angemessene Belüftung zu ermöglichen.
- Es ist zu vermeiden, die USV selbst oder irgendeinen anderen schweren Gegenstand auf das Versorgungskabel zu stellen.
- Das Kabel, das die Last an die USV anschliesst, muss eine Länge von maximal 10m haben.

INSTALLATION

Inspektion

Das USV System beim Empfang überprüfen. Die Verpackung ist recycelbar und für eine sichere Beförderung der USV unter normalen Durchgangsbedingungen vorbereitet worden; wir empfehlen daher, diese aufzubewahren, falls die USV in Zukunft befördert werden muss. Ansonsten auf geeignete Weise entsorgen.

Aufstellung

Das USV System unter Berücksichtigung der Anmerkungen, die oben im Abschnitt über die Erfordernisse für die Installation angegeben sind, installieren.

Netzanschluss

Den Eingangsstecker an die Netzversorgung anschliessen, um das USV System zu speisen.

Hinweis: Das Speisekabel ist nicht eingeschlossen. Für den Anschluss ist es möglich, das Speisekabel des PCs zu benutzen

Batterien aufladen

Das USV System führt das Nachladen der Batterien jedesmal aus, wenn es an die Netzversorgung angeschlossen wird.

Für ein optimales Resultat die Batterie bei der ersten Benutzung für 6-8 Stunden laden.

Hinweis: Im Win Dialog 40 Modell funktioniert das Batterieladegerät nur mit eingeschalteter USV (grüne LED eingeschaltet).

Last anschliessen

Die Last in die Ausgangssteckdosen auf der Rückseite des USV Systems einführen.

Achtung: Keinen Laserdrucker, kein Fotokopiergerät oder Laser-Faxgerät zusammen mit anderen Anschlussgeräten des Computers an das USV System anschliessen. Diese Geräte entnehmen gelegentlich ein viel größere Energiemenge im Vergleich zu dem Zeitpunkt, wenn sie sich in Ruheposition befinden, was das USV System überlasten könnte.

Anschluss der Computer Schnittstelle (nur für die Modelle 40 Plus – 55 Plus – 65 Plus)

Es besteht die Möglichkeit, das USV System an die serielle Schnittstelle des PCs anzuschliessen, um Überwachungsfunktionen auszuführen und ein Herunterfahren des Computers beim Ausfall der Stromversorgung verfahrensgemäss zu gewährleisten.

Hinweis: Der Anschluss der Computer-Schnittstelle ist fakultativ, das USV System funktioniert auch ohne Anschluss der Computer Schnittstelle angemessen.

Anschluss an den Schutz für Telefon-/Modemleitungen

Es besteht die Möglichkeit, eine einzelne Telefonleitung oder eine Modemleitung an die Verbinder anzuschließen, die zum Schutz vor Überspannungen auf der Rückseite des USV-Systems vorgesehen sind. Die modularen Verbinder RJ-45/RJ-11 sind mit den Anschlüssen der serienmässigen einzelnen Telefonleitungen kompatibel. Für diesen Anschluss ist ein Fernsprechverlängerungskabel (als Ausstattung mitgeliefert) erforderlich.

Anmerkung: Dieser Anschluss ist fakultativ. Der Schutz für Telefon-/Modemleitungen funktioniert auch mit einer USV, die ausgeschaltet oder vom Netz abgetrennt ist.

Achtung: Die Schutzvorrichtung gegen Überspannungen der Telefonleitung kann sich als nicht funktionierend herausstellen, wenn sie nicht korrekt installiert wurde. Sich vergewissern, dass die Telefonleitung, die aus der Wand kommt, in den mit "IN" gekennzeichneten Verbinder gesteckt wird, und dass die zu schützende Vorrichtung (Telefon, Modem usw.) in den mit „OUT“ gekennzeichneten Verbinder gesteckt wird.

Achtung: Die Schutzvorrichtung gegen Überspannungen ist der Benutzung in Innenräumen vorbehalten; den Anschluss der Telefonleitungen während eines Gewitters vermeiden.

Anmerkung: Diese Schutzvorrichtung schränkt die Auswirkungen eines Überspannungsereignisses ein, aber gewährleistet keinen absoluten Schutz..

FUNKTIONSWEISE

Einschalten

Nach dem Anschluss des USV Systems an die Netzsteckdose, den On/Off Schalter zum Einschalten des USV Systems betätigen, dieser bleibt gedrückt und es erleuchtet die LED für "NORMALE LEITUNG". Das USV System kann auch bei Netzausfall eingeschaltet bleiben.

Ausschalten

Erneut den On/Off Schalter betätigen, dieser kehrt in seine Ruheposition zurück und die LED für "NORMALE LEITUNG" oder "BATTERIEBETRIEB" hören auf zu leuchten.

Autodiagnose "BATTERIETEST" (über Software) (nur für die Modelle 40 Plus – 55 Plus – 65 Plus)

Die Autodiagnose "BATTERIETEST" (siehe eingeschlossenen Softwareführer) benutzen, um die Batteriezustände zu überprüfen. Bei normaler Versorgung aus dem Netz und mit geladenen Batterien den Befehl "Batterietest" ausführen: das USV System wird die Autodiagnose Funktion ausführen.

Anmerkung: Während der Autodiagnose steuert das USV System kurz die Versorgung der Lasten über die Batterie.

Wenn die Autodiagnose des USV Systems erfolgreich abgeschlossen wird, kehrt es nach einigen Sekunden zur Netzversorgung zurück..

Wenn die Autodiagnose scheitert, kehrt das USV System unmittelbar zur Netzversorgung zurück, und es schaltet sich die LED für Batterieersatz ein. Die Lasten werden nicht miteinbezogen. Die USV für 6-8 Stunden aufladen und den Autodiagnostest wiederholen. Wenn die LED für Batterieersatz eingeschaltet bleibt, beim nächsten Händler anfragen, dass er für den Ersatz der Batterien sorgt.

ALARME

"BATTERIEBETRIEB" (Bip alle 5 Sekunden)

Im "BATTERIEBETRIEB" schaltet sich die GELBE LED ein, und die USV sendet einen akustischen Alarm aus. Der Alarm wird eingestellt, wenn das USV System in den Betriebsmodus NORMALE LEITUNG zurückkehrt.

"BATTERIE LEER" (Bip jede Sekunde)

Im "BATTERIEBETRIEB" gibt das USV System, wenn die Batterie im Begriff ist, sich zu entladen, ein schnelles Bip ab, bis dass das USV System wegen leerer Batterie zum Stillstand kommt, oder der Betriebsmodus NORMALE LEITUNG rückgestellt wird.

"UEBERLAST" (Sehr schnelles oder kontinuierliches Bip nicht löschar)

Wenn das USV System sich im Überlastungszustand befindet (die angeschlossene Last übersteigt die maximale Nennkapazität), sendet das USV System einen kontinuierlichen Ton aus, um zu warnen, daß eine Überbelastungszustand anhält. Jede etwaige nicht erforderliche Vorrichtung zur Beseitigung der Überlast vom USV System trennen.

LOESCHEN (über Software) (nur für die Modelle 40 Plus – 55 Plus – 65 Plus)

Den Befehl "Buzzer ein/aus" loeschen (siehe beigefügten Software on-line Führer) benutzen, um die USV im Batteriebetrieb zum Schweigen zu bringen. Die Funktion akustischer Alarm wird automatisch bei jedem Zustandswechsel der Maschine wieder freigegeben (z.B.:wenn das USV System in den Betriebsmodus NORMALE LEITUNG zurückkehrt).

COMPUTER SCHNITTSTELLE (nur für die Modelle 40 Plus – 55 Plus – 65 Plus)

Die Computer Schnittstelle hat die folgenden technischen Eigenschaften: sie liefert sowohl 'RS-232 als auch die Kontaktsignalisierung. Das USV System kann Signale bei Netzausfall sowie leerer Batterie senden und das Shut-down Signal empfangen.

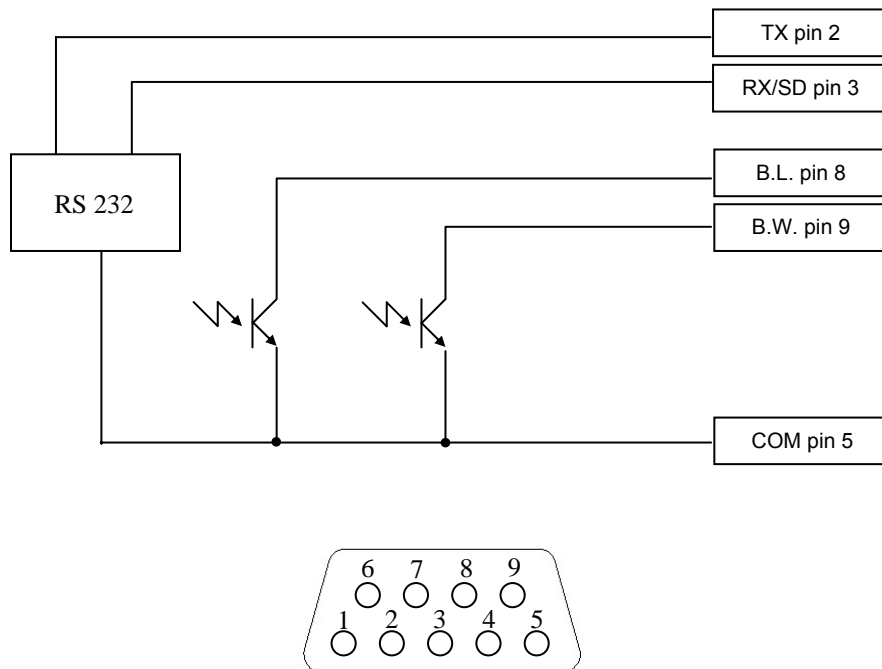

Sub D 9 Pin Buchsen (Computer Schnittstellen-Verbinder)

- S.D.** = Shut-down Eingangssignal: mit der USV im Batteriebetrieb ein positives Signal (+5÷15VDC) zwischen diesem Eingang (Pin 3) und dem gemeinsamen (Pin 5) für mindestens 20 Sek. anwenden, um das Ausschalten (Shut-down) auszuführen.
- B.W.** = Kontakt geschlossen mit USV im Batteriebetrieb (max. +30Vdc 10mA).
- B.L.** = Kontakt geschlossen mit USV im Batteriebetrieb am Entladungsende (max +30Vdc 10mA).
- COM** = Gemeinsam

ACHTUNG: Nur mitgelieferte oder durch den Hersteller autorisierte Überwachungssysteme der USV benutzen.

STOERUNGSEINGRENZUNG

PROBLEM	MOEGLICHE URSACHE	ANZUWENDEnde MASSNAHMEN
Die USV schaltet sich nicht ein	Der "ON/OFF" Schalter ist nicht völlig gedrückt worden	Den "ON/OFF" Schalter korrekt betätigen
	Schaden der USV	Mit dem technischen Kundendienst Kontakt aufnehmen
USV System immer im Batteriemodus	Leistungskabel gelöst	Das Versorgungskabel komplett in die Netzsteckdose einführen
	Netzeingangssicherung durchgebrannt	Sicherung auswechseln
	Leitungsspannung zu hoch, zu niedrig oder Black-out	normaler Zustand
	Schaden der USV	Mit dem technischen Kundendienst Kontakt aufnehmen
Betriebsdauer mit Ergänzungsbatterie zu kurz	Batterie nicht völlig geladen	Das USV System für mindestens 6 Stunden laden
	Batterie Schaden	Batterie auswechseln, mit dem Kundendienst Kontakt aufnehmen
akustischer Alarm immer aktiv	Überlast	Die nicht notwendige Last trennen
Rote LED "Batterie beschädigt" leuchtet	Batterie Schaden	Batterie auswechseln, mit dem Kundendienst Kontakt aufnehmen

Falls Probleme oder Betriebsstörungen, die sich von den aufgelisteten unterscheiden, auftreten sollten, oder falls es nicht gelingen sollte, die oben beschriebenen Tätigkeiten auszuführen, Bezug nehmen auf die technische Kundendienstabteilung und die vollständige Dokumentation über das Problem beifügen.

EINLAGERUNG

Einlagerungsbedingungen

Das USV System überdacht und in horizontaler Position an einem kühlen und trockenen Ort mit voll geladener Batterie aufbewahren. Vor der Unterbringung im Lager das USV System für mindestens 6 Stunden laden. Das USV System ausschalten und alle angeschlossenen Kabel lösen.

Verlängerte Einlagerung

Während der verlängerten Lagerung in Räumen, deren Temperatur zwischen -15 und +20 °C liegt, die Batterie des USV Systems alle 12 Monate laden.

Während der verlängerten Lagerung in Räumen, deren Temperatur zwischen +20 und +30 °C liegt, die Batterie des USV Systems alle 6 Monate laden.

Während der verlängerten Lagerung in Räumen, deren Temperatur zwischen +30 und +45 °C liegt, die Batterie des USV Systems alle 3 Monate laden.

TECHNISCHE EIGENSCHAFTEN

MODELL Reihe (Typ Code)		Win Dialog 40 USC1...	Win Dialog 40 Plus USC2...	Win Dialog 55 Plus USC2...	Win Dialog 65 Plus USC2...
EINGANG	Spannung	230V +20%/ -25%			
	Frequenz	50 oder 60Hz +/-5% (automatisch erkannt)			
	Höchststrom	2.4 A	2.4 A	3.3 A	3.9 A
AUSGANG	(Batterie) Spannung	Step wave 230Vac +/-10%			
	(Batterie) Frequenz	50 or 60Hz +/-0.5% (automatisch erkannt)			
	Spannungsregelung AVR	AVR erhöht automatisch die Ausgangsspannung um 17%, wenn die Eingangsspannung auf -10% bis auf -26% des Nennwerts fällt. AVR senkt die Ausgangsspannung um 15%, wenn die Eingangsspannung +9% bis +20% höher als der Nennwert ist			
	Eingriffszeit	typisch 6-8 ms			
	Nennleistung VA	400	400	550	650
	Nennleistung 11 W	240	240	330	400
ABSICHERUNGEN UND FILTER	Filter EMI/RFI	10dB at15MHz, 50dB at 30MHz			
	Überlastungs- und Kurzschlusschutz	Netz vorhanden: Sicherung für Überlastungs- und Kurzschlusschutz Batteriebetrieb: die USV schaltet sich nach 30 Sekunden mit einer Last zwischen 100 ~ 110% des Nennwerts aus, nach 5 Sekunden aus, wenn die Last >110% ist, unmittelbar bei einem Kurzschluss aus.			
BATTERIE	Typ	Bleibatterie, dicht, wartungsfrei			
	Modell	12V 7Ah	12V 7Ah	12V 7Ah	12V 9Ah
	Typische Ladezeit	6-8 Stunden			
	Absicherungen	Berührungsschutz, Anzeiger für Batteriewechsel			
EIGENSCHAFTEN DES GERAETS	Nettogewicht (kg)	5,8	5,9	6,2	6,5
	Gewicht mit Verpackung (kg)	6,1	6,3	6,5	6,9
	Abmessungen (mm) BxTxH	152x110x325 mm			
	Eingangsstecker	IEC 320-10A			
	Ausgangssteckdosen	N°3 x IEC 320-10A			
ALARM	Batteriebetrieb	langsames Tonsignal (zirka 0,2Hz)			
	Batterie leer	schnelles Tonsignal (zirka 1Hz)			
	Überlast <110%	schnelles Tonsignal (zirka 1Hz)			
	Überlast >110%	kontinuierlicher Ton			
	Buzzer Löschung	-	über Software	über Software	über Software
SCHNITTSTELLE	RS-232 Schnittstelle	-	Schnittstelle mit Zweirichtungsverbinding		
	RS-232 Protokoll	-	UPS Manufacturing: PSGPSE-0103		
KONFORMITAET	Sicherheit	EN 50091-1-1 und EEC Richtlinien 73/23 und 93/68			
	EMC	EN 50091-2 cl.B und EEC Richtlinien 89/336, 92/31 und 93/68			
UMGEBUNGS- BEDINGUNGEN (1)	Umgebungs- bedingungen	6.000 Meter max. Höhe, 0-90% nicht kondensierende Feuchtigkeit 0-40°C			
VERSCHIEDENES	Geräuschpegel	<40dBA (1m von der Quelle)			

(1) zur Verlängerung der nützlichen Lebensdauer der Batterie, eine Betriebs-/Lagerungstemperatur von 20-25°C sowie den Netzanschluss zur Erhaltung der Batterieladung aufrechterhalten.

MANUEL D'UTILISATEUR

CONTENU DE L'EMBALLAGE	44
PRESENTATION	44
CONDITIONS D'INSTALLATION	46
INSTALLATION	46
FONCTIONNEMENT	47
ALARMES	48
PORT INTERFACE ORDINATEUR (POUR LES MODELES 40 PLUS – 55 PLUS – 65 PLUS SEULEMENT)	49
LOCALISATION DES PANNES	50
EMMAGASINAGE	50
CARACTERISTIQUES TECHNIQUES	51

CONTENU DE L'EMBALLAGE

- ASI
- N°2 câbles de sortie IEC-IEC
- N°1 câble sériel 9 broches (pour les modèles 40 Plus – 55 Plus – 65 Plus seulement)
- N°1 câble rallonge pour téléphone
- N°1 CD-ROM contenant les pilotes et le logiciel de gestion et de contrôle de l'ASI (pour les modèles 40 Plus – 55 Plus – 65 Plus seulement)
- N°1 manuel de l'utilisateur

PRESENTATION

VUE DE FACE

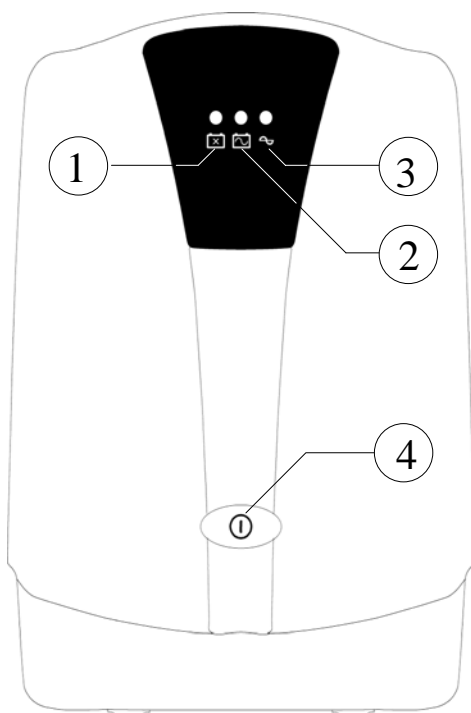

- 1 Indicateur de "REPLACEMENT BATTERIE" (LED ROUGE)**
Ce LED s'allume quand la batterie de l'Alimentateur Sans Interruption n'est plus efficace et qu'elle doit être remplacée (contacter le service après-vente) ou pour surcharge.
- 2 Indicateur de "FONCTIONNEMENT BATTERIE " (LED JAUNE)**
Ce LED s'allume quand l'Alimentateur Sans Interruption alimente les charges à travers la batterie.
- 3 Indicateur de "LIGNE NORMALE" (LED VERT)**
Ce LED s'allume quand la tension d'alimentation de ligne est normale.
- 4 Interrupteur "MARCHE/ARRET"**
Presser cet interrupteur pour allumer ou éteindre l'Alimentateur Sans Interruption.

VUE ARRIERE

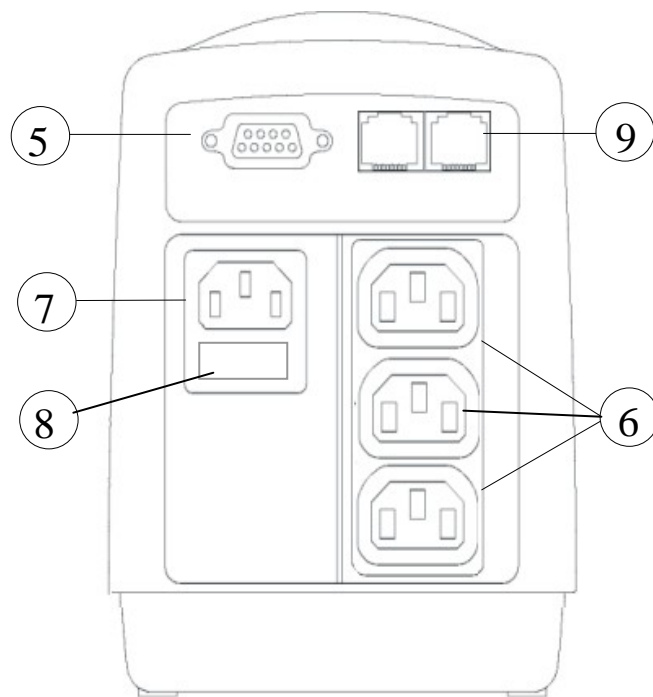

5 INTERFACE ORDINATEUR (pour les modèles 40 Plus – 55 Plus – 65 Plus seulement)

Permet la connexion à un ordinateur par interface série RS232

6 PRISES DE SORTIE

7 FICHE D'ENTRÉE

8 FUSIBLE D'ENTRÉE RESEAU

9 PROTECTION SURTENSIONS TEL./MODEM

Protection contre les surtensions pour les lignes de téléphone/ modem afin de garantir la connexion aux services téléphoniques/Internet avec plus de sécurité.

CONDITIONS D'INSTALLATION

Installer l'ASI en suivant les indications reportées ci-dessous:

- L'ASI doit être placé sur une surface plate et stable.
- Eviter de placer l'ASI dans des endroits exposés à la lumière directe du soleil ou à l'air chaud.
- Maintenir une température ambiante comprise entre 0°C et 40°C.
- L'humidité ambiante ne doit pas dépasser 90%.
- Eviter les atmosphères poussiéreuses.
- Placer l'ASI à une distance minimum de 5 cm des murs environnants afin de laisser les fentes d'aération libres pour avoir une ventilation adéquate.
- Eviter de poser l'ASI ou tout autre objet lourd sur le câble d'alimentation.
- Le câble qui relie la charge à l'ASI doit avoir une longueur maximum de 10 m.

INSTALLATION

Inspection

Inspecter l'Alimentateur Sans Interruption au moment de la réception. L'emballage est recyclable et il a été conçu pour un transport de l'ASI en toute sécurité dans des conditions normales de transit. Il est donc conseillé de conserver l'emballage au cas où l'appareil devrait être transporté à l'avenir. Dans le cas contraire, l'éliminer de manière appropriée.

Mise en place

Installer l'Alimentateur Sans Interruption en tenant compte des avertissements cités dans le paragraphe relatif aux conditions d'installation.

Branchement au réseau

Brancher la fiche d'entrée d'alimentation à l'alimentation de réseau pour alimenter l'ASI.

N.B.: *Le câble d'alimentation n'est pas inclus. Pour le branchement, on peut utiliser le câble d'alimentation du PC*

Charge de la batterie

L'Alimentateur Sans Interruption effectue la recharge de la batterie toutes les fois qu'il est branché à l'alimentation de réseau.

Pour un résultat optimal, charger la batterie pendant 6-8 heures lors de la première utilisation.

N.B. *Dans le modèle Win Dialog 40, le chargeur de batterie ne fonctionne que lorsque l'ASI est en marche (LED vert allumé)*

Raccordement des charges

Brancher les charges aux prises de sortie situées à l'arrière de l'Alimentateur Sans Interruption.

Attention: *Ne pas brancher d'imprimante laser, de photocopieuse ou de fax laser à l'Alimentateur Sans Interruption en même temps que d'autres unités périphériques de l'ordinateur. En effet, ces appareils absorbent occasionnellement une quantité d'énergie beaucoup plus grande par rapport à celle qu'ils absorbent en condition de repos. Ceci pourrait surcharger l'Alimentateur Sans Interruption.*

Connexion de l'Interface Ordinateur (pour les modèles 40 Plus – 55 Plus – 65 Plus seulement)

Il est possible de connecter l'Alimentateur Sans Interruption au port série du PC pour exécuter des fonctions de monitoring et garantir un arrêt de l'ordinateur selon la procédure normale en cas de suspension de l'alimentation de courant.

N.B.: *La connexion de l'interface ordinateur est facultative, l'Alimentateur Sans Interruption fonctionne correctement même si l'interface ordinateur n'est pas connectée.*

Connexion à la protection de lignes de téléphone/modem

Il est possible de connecter une ligne de téléphone simple ou une ligne modem aux connecteurs prévus à l'arrière de l'Alimentateur Sans Interruption pour la protection contre les surtensions. Les connecteurs modulaires RJ-45/RJ-11 sont compatibles avec des connexions de ligne de téléphone simples standards. Cette connexion requiert une rallonge de câble de téléphone (fournie avec l'appareil).

N.B.: Cette connexion est facultative. La protection des lignes de téléphone/modem fonctionne même si l'ASI est arrêté ou débranché du réseau

Attention: Le dispositif de protection contre les surtensions de la ligne de téléphone peut ne pas fonctionner s'il n'est pas installé correctement. S'assurer que la ligne de téléphone en sortie du mur est bien branchée au connecteur "IN" et que le dispositif à protéger (téléphone, modem, etc.) est bien branché au connecteur "OUT".

Attention: le dispositif de protection contre les surtensions doit être exclusivement utilisé à l'intérieur d'un local. Éviter de brancher les fils du téléphone pendant un orage.

N.B.: Ce dispositif de protection limite les effets de la surtension mais ne garantit pas une protection absolue.

FONCTIONNEMENT

Mise en marche

Après avoir branché l'Alimentateur Sans Interruption à la prise de secteur, pour mettre l'Alimentateur Sans Interruption en marche presser l'interrupteur de marche/arrêt. Celui-ci restera pressé et le LED de "LIGNE NORMALE" s'allumera.

L'Alimentateur Sans Interruption peut être mis en marche également en cas de coupure de réseau.

Arrêt

Presser de nouveau l'interrupteur de marche/arrêt, celui-ci reviendra dans sa position de repos et les LED de "LIGNE NORMALE" ou "FONCTIONNEMENT SUR BATTERIE" s'éteindront.

Auto Diagnostic "TEST DE BATTERIE" (par logiciel) (pour les modèles 40 Plus – 55 Plus – 65 Plus seulement)

Utiliser l'auto-diagnostic "TEST DE BATTERIE" (voir guide du logiciel inclus) pour vérifier les conditions de la batterie. Dans des conditions normales d'alimentation sur réseau et lorsque la batterie est chargée, lancer la commande "test batterie": l'Alimentateur Sans Interruption exécutera la fonction d'auto-diagnostic.

N.B.: Pendant l'auto-diagnostic, l'Alimentateur Sans Interruption commande brièvement l'alimentation des charges sur batterie.

Si l'auto-diagnostic de l'Alimentateur Sans Interruption réussit, ce dernier se place sur l'alimentation sur réseau au bout de quelques secondes.

Si l'auto-diagnostic échoue, l'Alimentateur Sans Interruption se place immédiatement sur l'alimentation sur réseau et le LED de batterie à remplacer s'allume. Les charges ne sont pas concernées. Mettre en charge l'ASI pendant 6-8 heures et répéter le test d'auto-diagnostic. Si le LED de batterie à remplacer reste allumé, contacter le revendeur le plus proche pour le remplacement de la batterie.

ALARMES

"FONCTIONNEMENT SUR BATTERIE" (Bip toutes les 5 secondes)

En mode "FONCTIONNEMENT SUR BATTERIE", le LED JAUNE s'allume et l'Alimentateur Sans Interruption émet une alarme sonore. L'alarme cesse dès que l'Alimentateur Sans Interruption revient en mode de fonctionnement sur LIGNE NORMALE.

"BATTERIE DECHARGEE" (Bip chaque seconde)

En mode "FONCTIONNEMENT SUR BATTERIE", quand la batterie est sur le point de se décharger, l'Alimentateur Sans Interruption émet un bip rapide jusqu'à ce que l'Alimentateur Sans Interruption ne s'arrête pour cause de batterie déchargée ou tant que le mode de fonctionnement sur LIGNE NORMALE n'est pas rétabli.

"SURCHARGE" (Bip très rapide ou continu impossible à exclure)

Quand l'Alimentateur Sans Interruption est en surcharge (les charges branchées dépassent la capacité nominale maximum), il émet un son continu pour avertir qu'une condition de surcharge est en cours. Débrancher tous les dispositifs qui ne sont pas essentiels de l'Alimentateur Sans Interruption pour éliminer la surcharge.

EXCLUSION (par logiciel) (pour les modèles 40 Plus – 55 Plus – 65 Plus seulement)

Utiliser la commande d'exclusion "buzzer activé/désactivé" (voir guide en ligne du logiciel inclus) pour exclure l'ASI en fonctionnement sur batterie. La fonction d'alarme sonore sera automatiquement réactivée à chaque changement d'état de la machine (Ex.: quand l'Alimentateur Sans Interruption revient en mode de fonctionnement sur LIGNE NORMALE).

PORT INTERFACE ORDINATEUR (pour les modèles 40 Plus – 55 Plus – 65 Plus seulement)

Le port interface ordinateur présente les caractéristiques techniques suivantes: il fournit aussi bien le RS-232 que la signalisation par contacts. L'Alimentateur Sans Interruption peut envoyer des signaux de coupure de réseau et de batterie déchargée et recevoir le signal de shut-down.

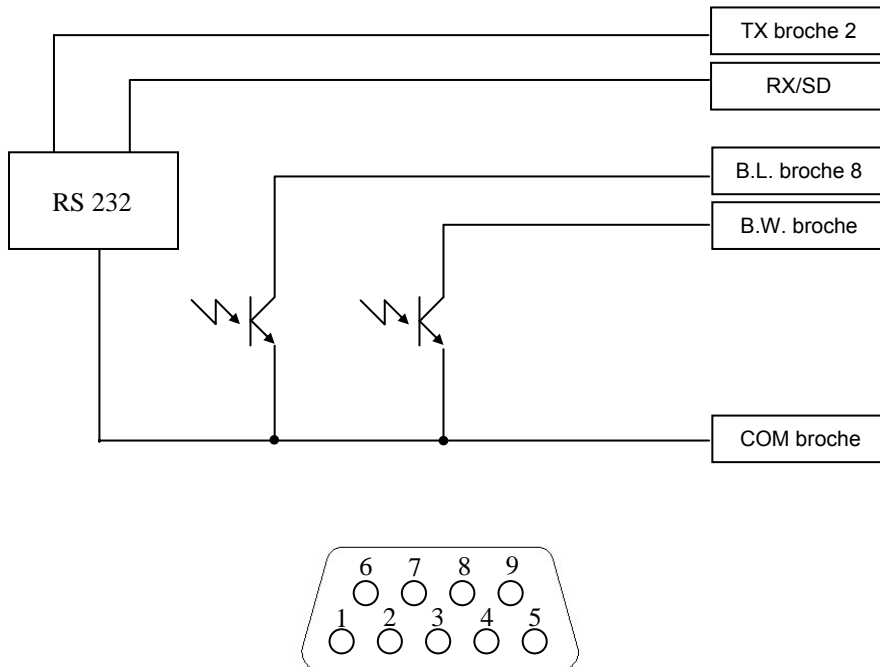

Sub D 9 broche femelle (connecteur interface ordinateur)

S.D. = Entrée signal de shut-down: avec ASI en fonctionnement sur batterie appliquer un signal positif (+5÷15VDC) entre cette entrée (broche 3) et la commune (broche 5) pendant au moins 20sec. pour effectuer l'arrêt (shut-down).

B.W. = Contact fermé avec ASI en fonctionnement sur batterie (max +30Vdc 10mA).

B.L. = Contact fermé avec ASI en fonctionnement sur batterie presque vide (max +30Vdc 10mA).

COM = Commun

ATTENTION: utiliser exclusivement des systèmes de contrôle de l'Alimentateur Sans Interruption fournis ou autorisés par le fabricant.

LOCALISATION DES PANNES

PROBLEME	CAUSE POSSIBLE	MESURES A ADOPTER
L'ASI ne se met pas en marche	L'interrupteur "ON/OFF" n'a pas été appuyé à fond	Appuyer correctement sur l'interrupteur "ON/OFF"
	Panne de l'ASI	Contacteur l'assistance technique
Alimentateur Sans Interruption toujours en mode batterie	Câble de puissance relâché	Introduire à fond le câble de puissance
	Fusible d'entrée réseau grillé	Remplacer le fusible
	Tension de ligne trop haute, trop basse ou black-out	Condition normale
	Panne de l'ASI	Contacteur l'assistance technique
Durée de fonctionnement avec batterie tampon trop brève	Batterie non complètement chargée	Mettre sous charge l'Alimentateur Sans Interruption pendant 6 heures minimum
	Panne batterie	Remplacer la batterie, contacter le service après-vente
Alarme sonore toujours active	Surcharge	Eliminer les charges non essentielles
LED rouge "panne batterie" allumé	Panne batterie	Remplacer la batterie, contacter le service après-vente

En cas de problèmes ou de mauvais fonctionnements différents de ceux qui sont reportés ou si l'on ne réussit pas à effectuer les opérations décrites ci-dessus, contacter le service d'assistance technique en joignant une documentation complète du problème.

EMMAGASINAGE

Conditions d'emmagasinage

Garder l'Alimentateur Sans Interruption couvert et en position horizontale, dans un endroit frais et sec, avec la batterie complètement chargée. Avant de placer l'appareil dans l'entrepôt, charger l'Alimentateur Sans Interruption pendant 6 heures minimum. Eteindre l'Alimentateur Sans Interruption et débrancher tous les câbles qui y sont raccordés.

Emmagasinage prolongé

En cas de stockage prolongé dans des locaux où la température est comprise entre -15 et +20 °C, charger la batterie de l'Alimentateur Sans Interruption tous les 12 mois.

En cas de stockage prolongé dans des locaux où la température est comprise entre +20 et +30 °C, charger la batterie de l'Alimentateur Sans Interruption tous les 6 mois.

En cas de stockage prolongé dans des locaux où la température est comprise entre +30 et +45 °C, charger la batterie de l'Alimentateur Sans Interruption tous les 3 mois.

CARACTERISTIQUES TECHNIQUES

MODELE Série (code type)		Win Dialog 40 USC1...	Win Dialog 40 Plus USC2...	Win Dialog 55 Plus USC2...	Win Dialog 65 Plus USC2...
ENTRÉE	Tension	230Vca +/- 25%			
	Fréquence	50 ou 60Hz +/-5% (auto-apprentissage)			
	Courant maximum	2.4 A	2.4 A	3.3 A	3.9 A
SORTIE	Tension (sur batterie)	Step wave 230Vca +/-10%			
	Fréquence (sur batterie)	50 ou 60Hz +/-0.5% (auto-apprentissage)			
	Réglage de tension AVR	AVR augmente automatiquement la tension de sortie de 17% si la tension d'entrée baisse de -10% à -26% de la valeur nominale. AVR baisse la tension de sortie de 15% si la tension d'entrée est de +9% à +20% plus haute que la valeur nominale			
	Temps d'intervention	6-8 ms typiques			
	Puissance nominale VA	400	400	550	650
	Puissance nominale W	240	240	330	400
PROTECTIONS ET FILTRÉS	Filtre EMI/RFI	10dB à 15MHz, 50dB à 30MHz			
	Protection contre la surcharge et le court-circuit	Réseau présent: Fusible pour protection contre la surcharge et les court-circuits Sur batterie: l'ASI s'arrête au bout de 30 secondes avec charge comprise entre 100 ~ 110% de la puissance nominale, au bout de 5 secondes si >110%, immédiatement en cas de court-circuit.			
BATTERIE	Type	Au plomb, hermétique, sans entretien			
	Modèle	12V 7Ah	12V 7Ah	12V 7Ah	12V 9Ah
	Temps de recharge typique	6-8 heures			
	Protections	Protection contre la décharge, indicateur de remplacement batterie			
	Autonomie sur batterie	Typique 5 – 10 minutes (dépendant de la charge)			
CARACTERISTIQUES PHYSIQUES	Poids net (Kg)	5.8	5.9	6.2	6.5
	Poids avec emballage (Kg)	6.1	6.3	6.5	6.9
	Dimensions(mm) LxPxH	152x110x325 mm			
	Fiche d'entrée	IEC 320-10°			
	Prises de sortie	N°3 x IEC 320-10°			
ALARMES	Fonctionnement sur batterie	Signal sonore lent (0.20Hz environ)			
	Batterie déchargée	Signal sonore rapide (1Hz environ)			
	Surcharge <110%	Signal sonore rapide (1Hz environ)			
	Surcharge >110%	Son continu			
	Exclusion buzzer	-	Par logiciel	Par logiciel	Par logiciel
INTERFACE	RS-232 Interface	-	Port communication bi-directionnel		
	RS-232 protocole	-	UPS Manufacturing: PSGPSER-0103		
CONFORMITE	Sécurité	EN 50091-1-1 et directives CEE 73/23 et 93/68			
	EMC	EN 50091-2 cl.B et directives CEE 89/336, 92/31 et 93/68			
CONDITIONS ENVIRONNEMENTALES (1)	Conditions environnementales	6,000 mètres max. altitude, 0-90% humidité non condensante 0-40°C			
DIVERS	Bruit	<40dBA (1m de la source)			

- (1) Pour prolonger la vie utile de la batterie, garder une température d'exercice/stockage de 20-25°C et maintenir le branchement au réseau pour préserver la charge de la batterie.

MANUAL DE USUARIO

<u>CONTENIDO DEL PAQUETE</u>	<u>54</u>
<u>PRESENTACIÓN</u>	<u>54</u>
<u>REQUISITOS PARA LA INSTALACIÓN</u>	<u>56</u>
<u>INSTALACIÓN</u>	<u>56</u>
<u>FUNCIONAMIENTO</u>	<u>57</u>
<u>ALARMAS</u>	<u>58</u>
<u>PUERTO INTERFAZ ORDENADOR (SÓLO PARA MODELOS 40 PLUS – 55 PLUS – 65 PLUS)</u>	<u>59</u>
<u>LOCALIZACIÓN DE AVERÍA</u>	<u>60</u>
<u>ALMACENAMIENTO</u>	<u>60</u>
<u>CARACTERÍSTICAS TÉCNICAS</u>	<u>61</u>

CONTENIDO DEL PAQUETE

- SAI
- N° 2 cable de salida IEC-IEC
- N° 1 cable serial 9pin (sólo para modelos 40 Plus – 55 Plus – 65 Plus)
- N° 1 cable alargador para línea telefónica
- N° 1 CD-ROM conteniendo el controlador y el programa de gestión y control del SAI (sólo para modelos 40 Plus – 55 Plus – 65 Plus)
- N° 1 manual de instrucciones

PRESENTACIÓN

VISTA FRONTAL

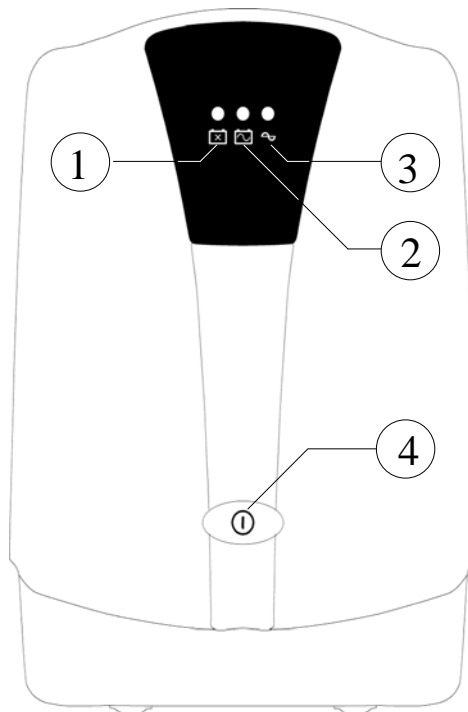

1 Indicador de "SUSTITUCIÓN DE BATERÍA" (LED ROJO)

Este LED se enciende cuando la batería del SAI ya no es eficiente y debe ser sustituida (ponerse en contacto con la asistencia técnica) o por sobrecargado.

2 Indicador de "FUNCIONAMIENTO DE BATERÍA" (LED AMARILLO)

Este LED se enciende cuando el SAI alimenta las cargas mediante la batería.

3 Indicador de "LÍNEA NORMAL" (LED VERDE)

Este LED se enciende cuando la tensión de alimentación de la línea es normal.

4 Interruptor "ON/OFF"

Pulsar este interruptor para encender o apagar el SAI.

VISTA POSTERIOR

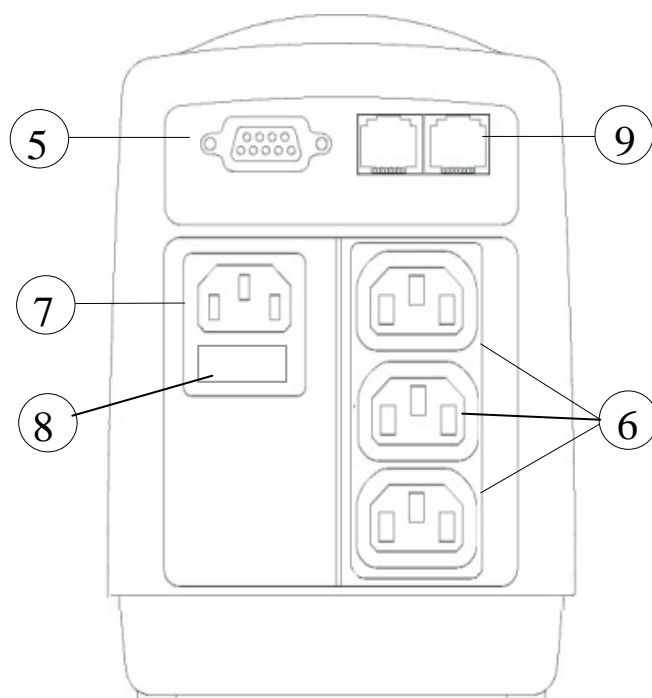

5 INTERFAZ ORDENADOR (sólo para modelos 40 Plus – 55 Plus – 65 Plus)
Permite la conexión a un ordenador mediante una interfaz serial RS232

6 ENCHUFE DE SALIDA

7 ENCHUFE DE ENTRADA

8 FUSIBLE DE ENTRADA RED

9 PROTECCIÓN SOBRETENSIÓN TEL./MÓDEM

Protección contra las sobretensiones para la línea de teléfono y módem para garantizar la conexión al servicio telefónico, Internet y Ethernet con mayor seguridad.

REQUISITOS PARA LA INSTALACIÓN

Instalar el SAI teniendo en cuenta las siguientes instrucciones:

- el SAI debe colocarse sobre una superficie plana y estable.
- Evitar colocar el SAI en lugares expuestos a la luz directamente del sol en zonas de calor.
- Mantener la temperatura ambiente entre 0°C y 40°C.
- La humedad del ambiente no debe superar el 90%.
- Evitar ambientes con polvo.
- Situar el SAI a al menos 5 cm. de las paredes de alrededor con el objetivo de dejar libre las rejillas de ventilación y permitir así una ventilación correcta del aparato.
- Evitar poner el SAI o cualquier otro objeto pesado sobre el cable de alimentación.
- El cable que conecta la carga al SAI no debe tener una longitud mayor de 10m.

INSTALACIÓN

Inspección

Inspeccionar el SAI en el momento de su recepción. El embalaje es reciclable y ha sido estudiado para el transporte seguro del SAI en condiciones normales de viaje; aconsejamos pues conservarlo para el caso de que deba transportarse en el futuro. En caso contrario, deshacerse de él de la forma adecuada.

Colocación

Instalar el SAI teniendo en cuenta las advertencias anteriores, en el párrafo referido a los requisitos de instalación.

Conexión a la red

Para alimentar el SAI, conectar el enchufe de entrada de alimentación la toma de red.

Nota: No se incluye el cable de alimentación. Para la conexión se puede utilizar el cable de alimentación del PC

Cargar la batería

El SAI realiza la recarga de la batería tan pronto como se conecta a la alimentación de red.

Para un resultado óptimo, cargar la batería durante 6-8 horas la primera vez que se utilice.

Nota: En el modelo Win Dialog 40 el cargador de baterías funciona sólo con el SAI encendido (LED verde encendido)

Conectar las cargas

Insertar las cargas en el enchufe de salida situado en la parte posterior del SAI.

Atención: No conectar una impresora láser, una fotocopiadora o un fax láser al SAI conjuntamente con otros periféricos del ordenador. Estos aparatos absorben en ocasiones una cantidad de energía mucho mayor en relación a cuando están en reposo, lo que puede sobrecargar el SAI.

Conexión de la interfaz ordenador (sólo para modelos 40 Plus – 55 Plus – 65 Plus)

Es posible conectar el SAI al puerto de serie del PC para realizar funciones de control y garantizar un apagado del ordenador siguiendo los procedimientos en caso de suspensión de la alimentación de corriente.

Nota: La conexión de la interfaz ordenador es facultativa, el SAI funciona correctamente también sin conexión de la interfaz ordenador.

Conexión a la protección de la línea telefónica/módem

Es posible conectar una sola línea telefónica o una línea módem a los conectores previstos en la parte posterior del SAI para la protección contra las sobretensiones. Los conectores modulares RJ-45/RJ-11 son compatibles con conexiones de líneas telefónicas únicas de serie. Para esta conexión es necesaria una extensión del cable telefónico (suministrada con el SAI).

Nota: Esta conexión es optativa. La protección de la línea telefónica/módem funciona incluso con el SAI apagado o desconectado de la red.

Atención: El dispositivo de protección contra las sobretensiones de la línea telefónica puede no funcionar si no ha sido instalado correctamente. Asegurarse de que la línea telefónica de salida de la pared esté insertada en el conector marcado con "IN" y que el dispositivo a proteger (teléfono, módem, etc.) está insertado en el conector marcado con "OUT".

Atención: El dispositivo de protección contra la sobretensión está reservado al uso en interiores; evitar conectar el hilo telefónico durante tormentas.

Nota: Este dispositivo de protección limita los efectos del evento de sobretensión pero no garantiza una protección absoluta.

FUNCIONAMIENTO

Encendido

Después de conectar el SAI a la toma de red, para encender el SAI, pulsar el interruptor de on/off, éste permanecerá pulsado y se encenderá el LED de "LÍNEA NORMAL".

El SAI puede encenderse también aunque falte la alimentación de red

Apagado

Pulsar nuevamente el interruptor de on/off, éste volverá a su posición de reposo y los LED de "LÍNEA NORMAL" o "FUNCIONAMIENTO DE BATERÍA" se apagarán.

Autodiagnóstico "PRUEBA DE BATERÍA" (vía software) (sólo para modelos 40 Plus – 55 Plus – 65 Plus)

Utilizar el autodiagnóstico "PRUEBA DE BATERÍA" (véase la guía del software incluido) para comprobar la situación de las baterías. En condiciones normales de alimentación de red y con baterías cargadas, ejecutar el comando "prueba de batería": el SAI ejecutará la función de autodiagnóstico de autodiagnóstico.

Nota: Durante el autodiagnóstico, el SAI obtiene durante un período de tiempo corto la energía para las cargas de la batería.

Si el autodiagnóstico del SAI finaliza con éxito, se volverá a la alimentación de red después de algunos segundos.

Si el autodiagnóstico falla, el SAI vuelve inmediatamente a la alimentación de red y se enciende el LED de sustitución de batería. Las cargas no se ven afectadas. Poner en carga el SAI durante 6-8 horas y repetir la prueba de autodiagnóstico. Si el LED de sustitución de batería permanece encendido, acercarse al distribuidor más próximo y proceder a la sustitución de la batería.

ALARMAS

"FUNCIONAMIENTO DE BATERÍA" (Pitido cada 10 segundos)

En modo de "FUNCIONAMIENTO DE BATERÍA", el LED amarillo se enciende y el SAI emite una alarma sonora. La alarma cesa cuando el SAI vuelve al modo de funcionamiento de LÍNEA NORMAL.

"BATERÍA DESCARGADA" (Pitido cada segundo)

En modo de "FUNCIONAMIENTO DE BATERÍA", cuando la batería está a punto de descargarse, el SAI emite un pitido rápido hasta que el SAI se para por la descarga completa de la batería o hasta que no se recupera el modo de funcionamiento de LÍNEA NORMAL.

"SOBRECARGA" (Pitido muy rápido o continuo no desactivable)

Cuando el SAI está en sobrecarga (las cargas conectadas superan la capacidad máxima nominal), el SAI emite un sonido continuo para advertir de que se está en situación de sobrecarga. Desconectar algún dispositivo no esencial del SAI para eliminar la sobrecarga.

DESACTIVACIÓN (mediante software) (sólo para modelos 40 Plus – 55 Plus – 65 Plus)

Utilizar el comando de desactivación “zumbador activado/desactivado” (véase la guía online del aliado) para silenciar el SAI en funcionamiento de batería. La función de alarma acústica se rehabilitará automáticamente en cada cambio de estado del aparato (Ej.: cuando el SAI vuelve al modo de funcionamiento de LÍNEA NORMAL).

PUERTO INTERFAZ ORDENADOR (sólo para modelos 40 Plus – 55 Plus – 65 Plus)

El puerto interfaz ordenador tiene las siguientes características técnicas: suministra tanto la RS-232 como la señalización de contactos. El SAI puede enviar señales de falta de red y de batería descargada y recibir señales de apagado.

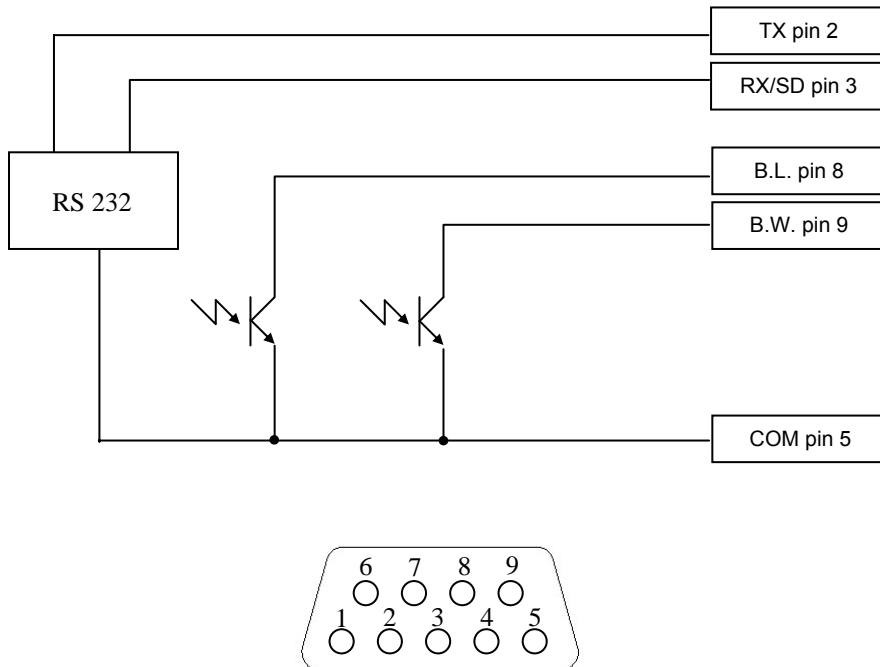

Sub D 9 pin hembra (conector interfaz ordenador)

- S.D.** = Entrada señal de apagado: con el SAI en funcionamiento de batería, aplicar una señal positiva (+5÷15 VDC) entre esta entrada (pin 3) y el común (pin 5) durante al menos 20 seg. para efectuar el apagado (shut-down).
- B.W.** = Contacto cerrado con SAI en funcionamiento de batería (máx +30Vdc 10mA).
- B.L.** = Contacto cerrado con SAI en funcionamiento de batería en batería baja (máx +30Vdc 10mA).
- COM** = Común

ATENCIÓN: utilizar únicamente los sistemas de control del SAI suministrados o autorizados por el fabricante.

LOCALIZACIÓN DE AVERÍA

PROBLEMA	POSIBLE CAUSA	MEDIDA A ADOPTAR
El SAI no se enciende	El interruptor "ON/OFF" no ha sido pulsado hasta el fondo	Pulsar el interruptor "ON/OFF" correctamente
	Avería del SAI	Ponerse en contacto con los servicios de asistencia técnica
SAI siempre en modo batería	Cable de potencia suelto	Insertar a fondo el cable de potencia
	Fusible de entrada de red fundido	Sustituir el fusible
	Tensión de línea demasiado alta, demasiado baja o apagón	Condición normal
	Avería del SAI	Ponerse en contacto con los servicios de asistencia técnica
Duración de funcionamiento de batería demasiado breve	Batería no completamente cargada	Poner en carga el SAI al menos durante 6 horas
	Avería batería	Sustituir la batería, ponerse en contacto con asistencia técnica
Alarma sonora siempre activa	Sobrecarga	Eliminar las cargas no esenciales
LED rojo "batería averiada" encendido	Avería batería	Sustituir la batería, ponerse en contacto con asistencia técnica

En el caso de que se produzcan problemas o mal funcionamientos diferentes a los relacionados en el cuadro, o que no se consigan realizar las operaciones descritas, póngase en contacto con el servicio de asistencia técnica aportando una documentación completa del problema.

ALMACENAMIENTO

Condiciones de almacenamiento

Mantener el SAI cubierto y en posición horizontal, en un lugar fresco y seco, con la batería totalmente cargada. Antes de su almacenamiento, cargar el SAI durante al menos 6 horas. Apagar el SAI y desconectar todos los cables.

Almacenamiento prolongado

Durante el almacenamiento prolongado en ambiente con temperatura comprendida entre -15 y +20 °C, cargar la batería del SAI cada 12 meses.

Durante el almacenamiento prolongado en ambiente con temperatura comprendida entre +20 y +30 °C, cargar la batería del SAI cada 6 meses.

Durante el almacenamiento prolongado en ambiente con temperatura comprendida entre +30 y +45 °C, cargar la batería del SAI cada 3 meses.

CARACTERÍSTICAS TÉCNICAS

MODELO Serie (código tipo)		Win Dialog 40 USC1...	Win Dialog 40 Plus USC2...	Win Dialog 55 Plus USC2...	Win Dialog 65 Plus USC2...
ENTRADA	Tensión	230V +20%/ -25%			
	Frecuencia	50 o 60Hz +/-5% (autoaprendida)			
	Corriente máxima	2.4 A	2.4 A	3.3 A	3.9 A
SALIDA	Tensión (de batería)	Step wave 230Vac +/-10%			
	Frecuencia (de batería)	50 o 60Hz +/-0.5% (autoaprendida)			
	Regulación de tensión AVR	AVR incrementa automáticamente la tensión de salida del 17% si la tensión de entrada desciende del -10% al -26% del valor nominal. AVR reduce la tensión de salida del 15% si la tensión de entrada es del +9% al +20% más alta que el valor nominal			
	Tiempo de intervención	6-8 mseg. típica			
	Potencia nominal VA	400	400	550	650
	Potencia nominal W	240	240	330	400
PROTECCIONES Y FILTROS	Filtro EMI/RFI	10dB a 15MHz, 50dB a 30MHz			
	Protección contra sobrecarga y cortocircuito	Red presente: Fusible para protección sobrecarga y cortocircuito De batería: El SAI se apaga después de 30 segundos con carga comprendida entre 100 ~ 110% del nominal, después de 5 segundos si >110%, inmediatamente en caso de cortocircuito.			
BATERÍA	Tipo	Al plomo, hermética, sin necesidad de mantenimiento			
	Modelo	12V 7Ah	12V 7Ah	12V 7Ah	12V 9Ah
	Tiempo de recarga típico	6-8 horas			
	protección	protección de descarga, indicador de sustitución batería			
	Autonomía de batería	Típica 5 – 10 minutos (dependiente de la carga)			
CARACTERÍSTICAS FÍSICAS	Peso neto (Kg.)	5.8	5.9	6.2	6.5
	Peso con embalaje (Kg.)	6.1	6.3	6.5	6.9
	Dimensiones(Mm.) WxDxH	152x110x325 mm.			
	Enchufe de entrada	IEC 320-10A			
	Enchufe de salida	N°3 x IEC 320-10A			
ALARMAS	Funcionamiento de batería	Señal sonora lenta (aprox. 0,2Hz)			
	Batería descargada	Señal sonora rápida (aprox. 1Hz)			
	Sobrecarga <110%	Señal sonora rápida (aprox. 1Hz)			
	Sobrecarga >110%	Sonido continuo			
	Desactivación zumbador	-	vía software	vía software	vía software
INTERFAZ	Interfaz RS-232	-	Puerto comunicaciones bi-direccional		
	Protocolo RS-232	-	UPS Manufacturing: PSGPSE-0103		
NORMAS	Seguridad	EN 50091-1-1 y EEC directiva 73/23 y 93/68			
	EMC	EN 50091-2 cl.B y EEC directiva 89/336, 92/31 y 93/68			
CONDICIONES ENTORNO (1)	Condiciones entorno	6.000 metros máx. altitud, 0-90% humedad no condensante 0-40°C			
VARIOS	Ruido audible	<40dBA (1m de la fuente)			

- (1) Para prolongar la vida útil de la batería, mantener una temperatura de funcionamiento/almacenaje de 20-25°C y mantener la conexión a la red para conservar la carga de la batería.

UPS MANUFACTURING S. R. L.

I - 37048 S. Pietro di Legnago [VR]

Italy - Viale Europa, 7 - ZA

Tel. ++39 0442 63 58 11 - Fax ++39 0442 62 90 98

www.riello-ups.com - riello@riello-ups.com



Flexible power, inflexible protection.